

Skýringar

- MHL. 01 Matshlutanúmer
- K: Kóti
- Byggingareitur
- Lóðamörk
- Skipulagsmörk
- Útlínur bygginga undir jörðu
- Vatnsverndarsvæði
- Reiðleió
- Fomminjar

ENDURSKODUN : DAGS :

Fjallaböð
Reykholt í Þjórsárdal

Aðaluppdráttur

VERKKAUPI :	Rauðukambar ehf.	
KENNITALA VERKKAUPA:	510816-0640	
LANDNÚMÉR:	L234185	
STADGREINIR:	8720-80-00000102	
EFNI:	Afstöðumynd	
MÆLIKVAFDI:	1 : 500	TEIKN. NR.: A_1_00_XX_02
BLADSTÆRD:	A1	VERKNR: 1704
TEIKNAD:	PDK, GK	YFIRFARID: MZ
DAGSETNING ÚTGÁFU:	27.02.2023	ENDURSK:

Eldri borhola kaldavatr (Landsvirkjun)
SL-02 innan vatnsverndarsvæðis
Sétt ekki á teikningu
Y = 406632.100
X = 460936.900

Ný borhola kaldavatr SL-06
Innan vatnsverndarsvæðis
Sétt ekki á teikningu
Y = 406599.000
X = 460974.300

Ný borhola kaldavatr SL-04
Innan vatnsverndarsvæðis
Sétt ekki á teikningu
Y = 406616.000
X = 461003.700

Afstöðumynd 1:500

Öll mál skal staðfesta á staðnum áður en smíði hefst. Ósamræmi í teikningum og vafaatriði skal tilkynna hönnuðum strax.

Teikninguna má ekki afrita með neinum hætti, að hluta til eða í heild án skriflegs keyt höfundar

basalt
arkitektar

Laugavegi 51
101 Reykjavík
sími: 515 1400
svar@basalt.is
kt: 660609-1050
kt: 200677-2699

ADALHÖNNUÐUR: Marcos Zotes

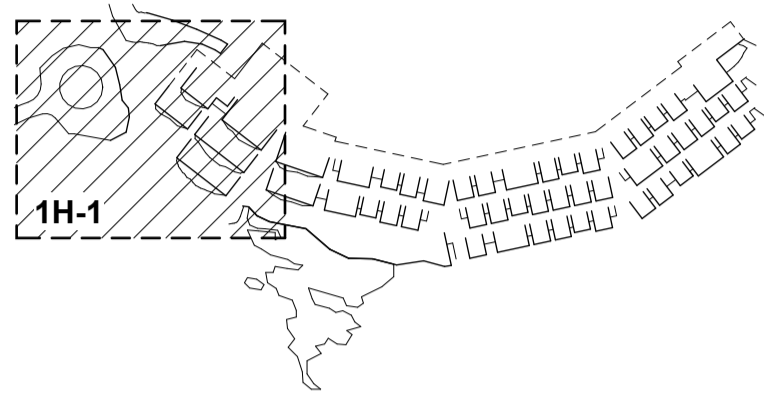
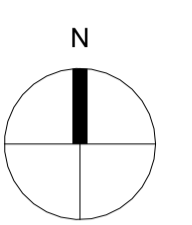
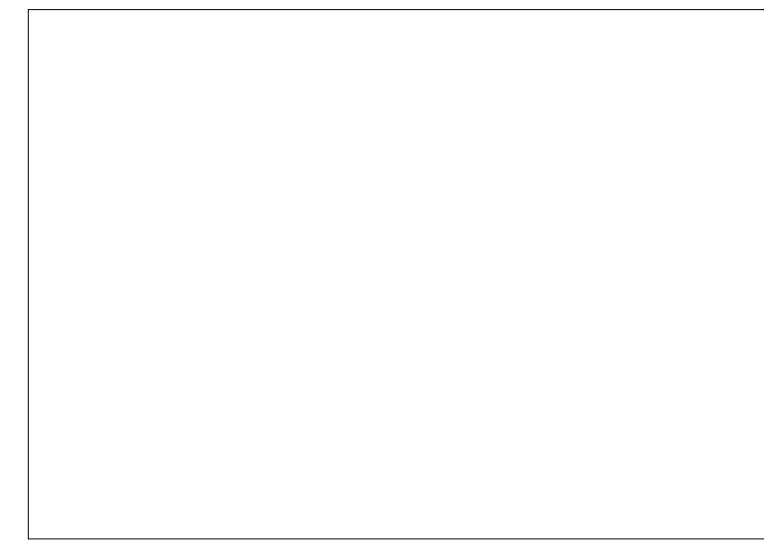

Skýringar	Skráning
LR Lokað rými	MHL 01 Matshlutanúmer
GN Gólfniðurfall	0101 Rýmismúmer skv. skráningartöflu
BNF Pakniðurfall	
NF Niðurfall	
	Brunatákn
RS Ræsting	HSL Handslökkvitaki
VS Snyrting	BO Björgunarop
VSS Starfsmannasnyrting	RL Reyklosun
VSF Snyrting fyrir hreyfihamlaða	EI60 Brunamótaða veggja og hæðaskila
HL Handlaug	EI30-CS Brunamótaða hurða
RV Ræstivaskur	ÚT Merktur útgangur
MV Matvælavaskur	→ Flóttaleið
UV Uppþvottavaskur	! Stjórnstöð brunaviðvörðunarkerfis
TAV Tækja- og áhaldavaskur	NO Neyðaropnarroff rennihurða
UPV Uppþvottavél	Stigleiðsla úttak
PV Þvottavél	Stigleiðsla inntak
PU Þurrkari	SS Smáspennuskápur
KÆ Kæli / Isskápur	
FR Frystir	
LS Lágspennuskápur	
SS Smáspennuskápur	
K: Kóti	
GK: Gólfkóti	
SK: Steypukóti	
Gólfkóti	
Hæðakóti	
Byggingareitur	
Lóðamörk	

ENDURSKODUN : DAGS :

Fjallaböð

Reykholt í Þjórsárdal

Aðaluppdráttur
 VERKKAUPI : Rauðukambar ehf
 KENNITALA VERKKAUPA: 510816-0640
 LANDNÚMÉR: L234185

EFNI: Grunnmynd 1.hæð - Svæði 1
 MÆLIKVÆRDI: 1:100 TEIKN.NR.: A_1_01_01_01
 BLADSTÆRDI: A1 VERKNR.: 1704
 TEIKNAD: PDK, GK YFIRFARID: MZ
 DAGSETNING ÚTGÁFU: 27.02.2023 ENDURSK:

basalt
arkitektar
 Grandagaró 14
 101 Reykjavík
 sími: 515 1400
 svar@basalt.is
 kt: 660609-1050
 kt: 200677-2699

ADALHÖNNUÐUR: Marcos Zotes
 Teikninguna má ekki afrita með neinum hætti, að hluta til eða í heild án skriflegs leyfi höfundar

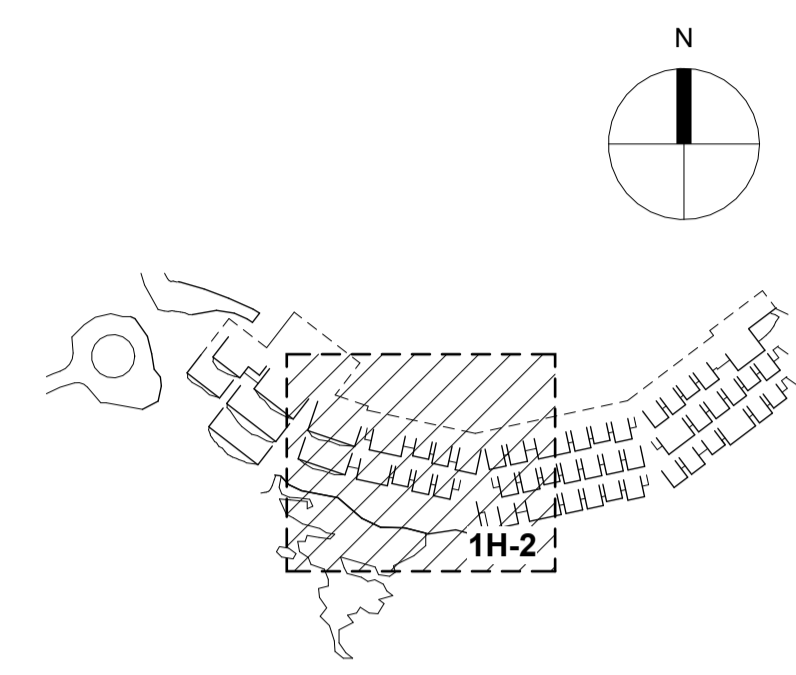
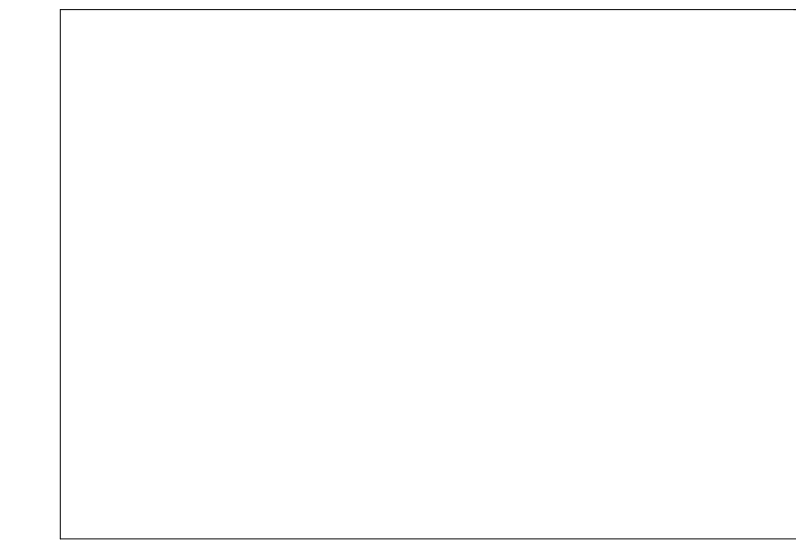
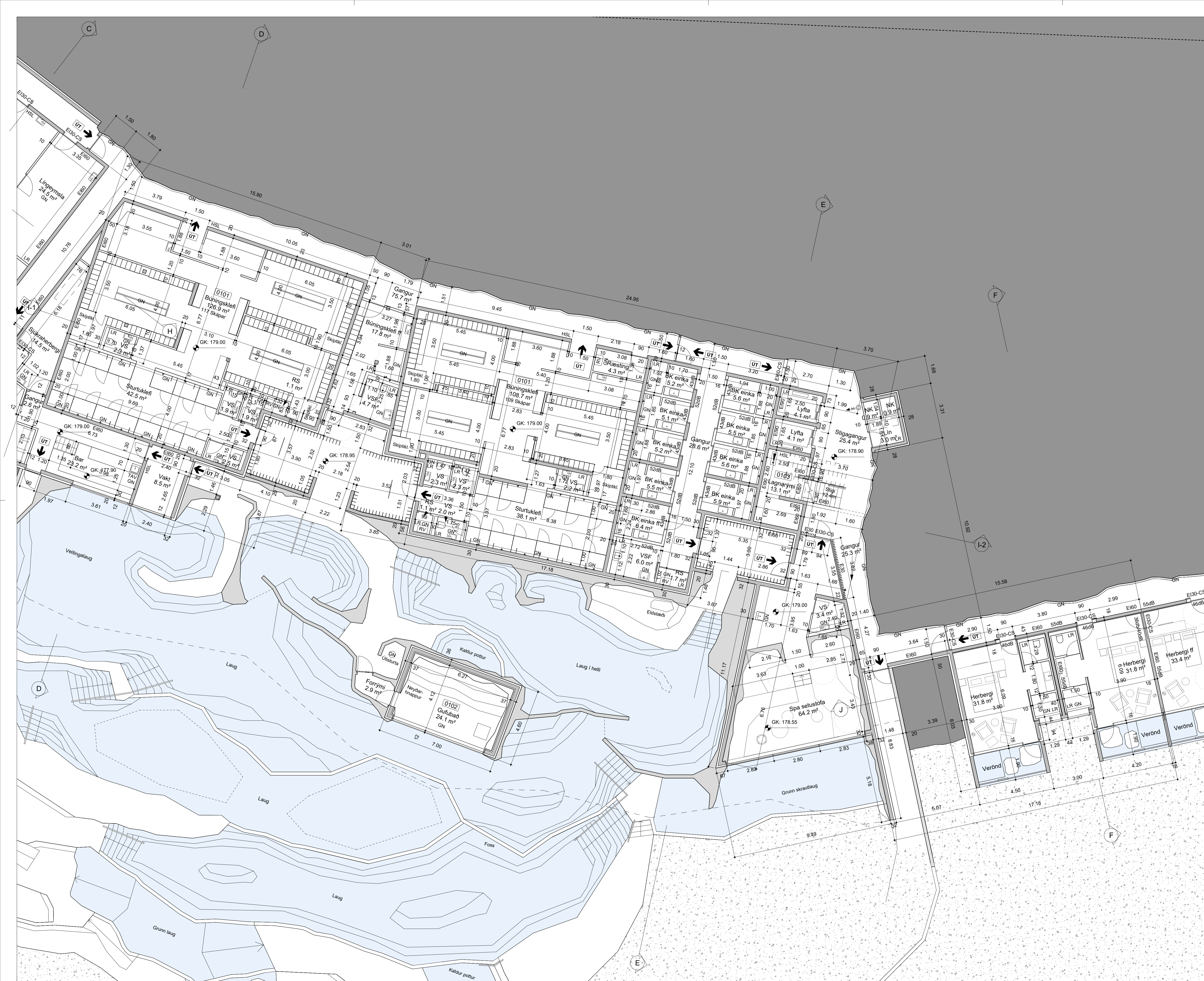

Skýringar	Skráning
LR Lokaó rými	MHL 01 Matshlutanúmer
GN Gólfniúrfall	0101 Rýmismúmer skv. skráningartöflu
BNF Pakniúrfall	
NF Niúrfall	
	Brunatákn
RS Ræsting	HSL Handslökkvitaki
VS Snyrting	BO Björgunarop
VSS Starfsmannasnyrting	RL Reyklosun
VSF Snyrting fyrir hreyfingamaða	EI60 Brunamótaða veggja og hæðaskila
HL Handlaug	EI30-CS Brunamótaða hurða
RV Ræstivaskur	ÚT Merktur útgangur
MV Matvælavaskur	→ Flóttaleið
UV Uppþvottavaskur	! Stjórnstöð brunaviðvörðunarkerfis
TAV Tækja- og áhaldavaskur	NO Neyðaropunarrofi rennihurða
UPV Uppþvottavél	● Stigleðsla úttak
PV Þvottavél	→ Stigleðsla inntak
PU Þurrkari	○ Tvíburatengi úðakerfis
KÆ Kæli / Isskápur	
FR Frystir	
LS Lágspennuskápur	
SS Smáspennuskápur	

- K: Kóti
- GK: Gólfkóti
- SK: Steypukóti
- Gólfkóti
- Hæðakóti
- Byggingareitur
- Lóðamörk

ENDURSKODUN : DAGS :

Fjallaböð
Reykholt í Þjórsárdal

Aðaluppdráttur
VERKKAUPI: Rauðukambar ehf
KENNITALA VERKKAUPA: 510816-0640
LANDNÚMÉR: L234185

EFNI: Grunnmynd 1.hæð - Svæði 2
MÆLIKVÆRDI: 1:100 TEIKN.NR.: A_1_01_01_02
BLAÐSTÆRÐ: A1 VERKNR.: 1704
TEIKNAD: PDK, GK YFIRFARID: MZ
DAGSETNING ÚTGÁFU: 27.02.2023 ENDURSK:

basalt arkitektar
Grandagaró 14
101 Reykjavík
sími: 515 1400
svar@basalt.is
kt: 660609-1050
kt: 200677-2699

Tekninguna má ekki afrita með neinum hætti, að hluta til eða í heild án skriflegs leyfi höfundar

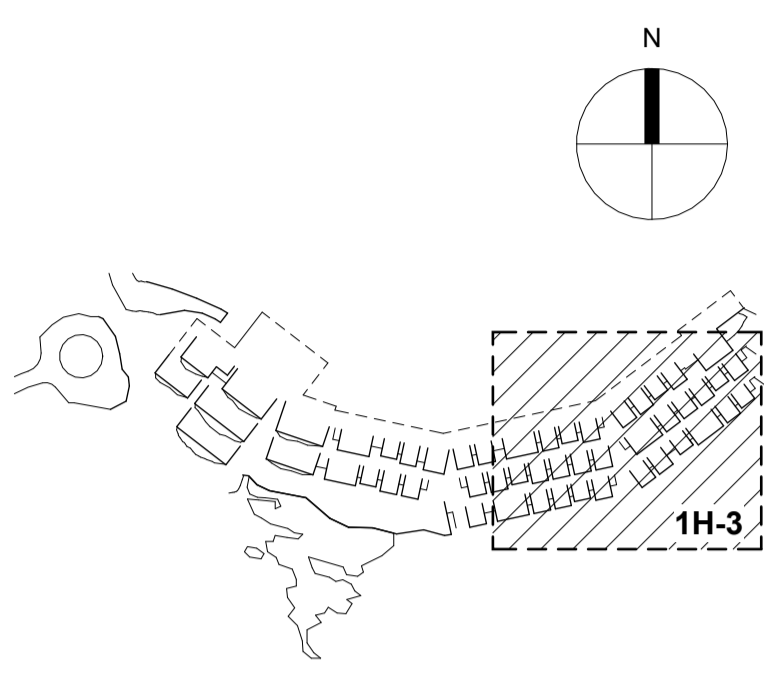
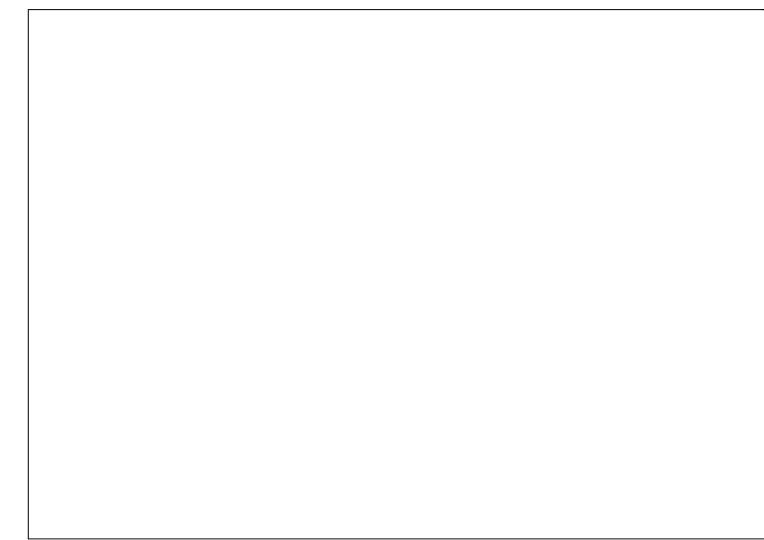
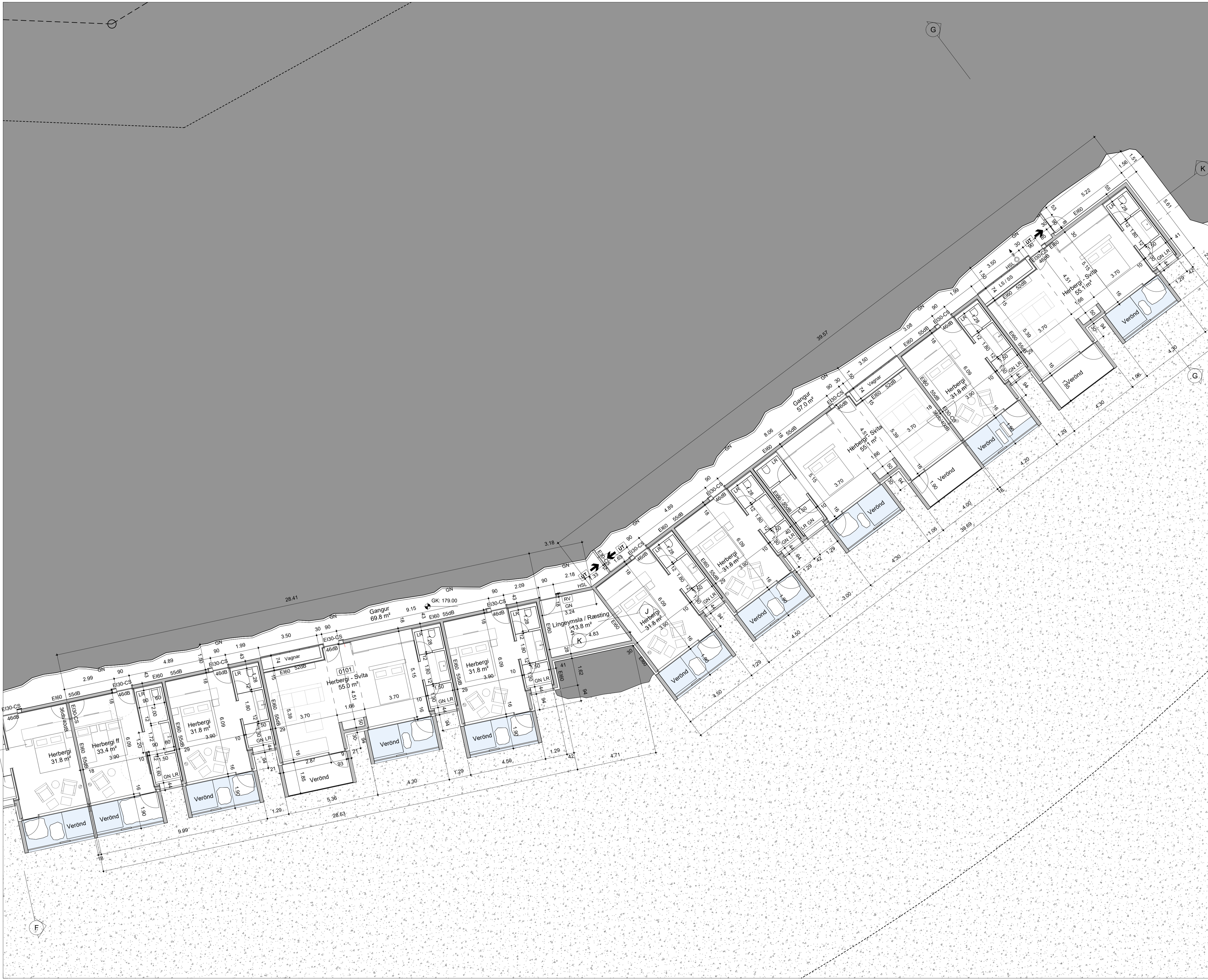

Skýringar		Skráning	
LR	Lokaó rými	MHL 01	Matshlutanúmer
GN	Gólfniúrfall	0101	Rýmismúmer skv. skráningartóflu
BNF	Pakniúrfall		
NF	Niúrfall		
		Brunatákn	
RS	Ræsting	HSL	Handslökkvitaki
VS	Snyrting	BO	Björgunarop
VSS	Starfsmannasnyrting	RL	Reyklosun
VSF	Snyrting fyrir hreyfihamlaða	EI60	Brunamótaða veggja og hæðaskila
HL	Handlaug	EI30-CS	Brunamótaða hurða
RV	Ræstivaskur	ÚT	Merktur útgangur
MV	Matvælavaskur	→	Flóttaleið
UV	Uppþvottavaskur	!	Stjórnstóð brunaviðvörðunarkerfis
TAV	Tækja- og áhaldavaskur	NO	Neýðaropunarroffri rennihurða
UPV	Uppþvottavél	→	Stigleiðsla úttak
BV	Pvottavél	→	Stigleiðsla inntak
PU	Purrkari	→	Tvíburatengi úðakerfis
KÆ	Kælir / Isskápur		
FR	Frystir		
LS	Lágspennuskápur		
SS	Smáspennuskápur		
K:	Kóti		
GK:	Gólfkóti		
SK:	Steypukóti		
	Gólfkóti		
	Hæðakóti		
	Byggingareitur		
	Lóðamörk		

ENDURSKODUN : _____ DAGS : _____

Fjallaböð

Reykholt í Þjórárdal

Aðaluppdráttur
 VERKKAUPI : Rauðukambar ehf
 KENNITALA VERKKAUPA: 510816-0640
 LANDNÚMÉR: L234185

EFNI: Grunnmynd 1.hæð - Svæði 3
 MÆLIKVÆRDI: 1 : 100 TEIKN. NR.: A_1_01_01_03
 BLADSTÆRÐ: A1 VERKNR.: 1704
 TEIKNAD: PDK, GK YFIRFARID: MZ
 DAGSETNING ÚTGÁFU: 27.02.2023 ENDURSK: _____

basalt
arkitektar
 Grandagarói 14
 101 Reykjavík
 sími: 515 1400
 svar@basalt.is
 kt: 660609-1050
 kt: 200677-2699

Teikninguna má ekki afrita með neinum hætti, að hluta til eða í heild án skriflegs leyfi höfundar

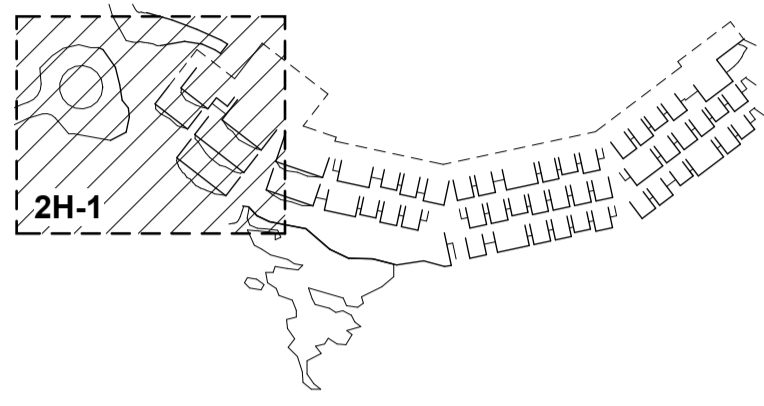
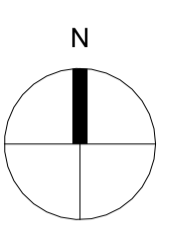
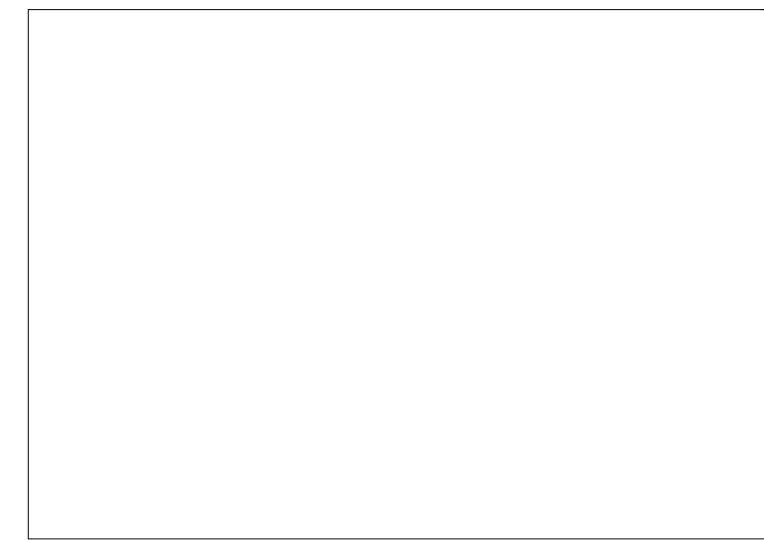

Skýringar	Skráning
LR Lokaó rými	MHL 01 Matshlutanúmer
GN Gólfniúrfall	0101 Rýmisnúmer skv. skráningartöflu
BNF Pakniúrfall	
NF Niúrfall	
	Brunatákn
RS Ræsting	HSL Handslökkvitæki
VS Snyrting	BO 0,6 x 1,0m Björgunarop
VSS Starfsmannasnyrting	RL 0,5 x 0,5m Reyklosun
VSF Snyrting fyrir hreyfihamlaða	EI60 Brunamótaða veggja og hæðaskila
HL Handlaug	EI30-CS Brunamótaða hurða
RV Ræstivaskur	ÚT Merktur útgangur
MV Matvælavaskur	→ Flóttaleið
UV Uppþvottavaskur	! Stjórnstöð brunaviðvörðunarkerfis
TAV Tækja- og áhaldavaskur	NO Neyðaropunarröf rennihurða
UPV Uppþvottavél	→ Stigleiðsla úttak
BV Þvottavél	→ Stigleiðsla inntak
BU Þurrkari	↔ Tvíburatengi úðakerfis
KÆ Kællir / Isskápur	
FR Frystir	
LS Lágspennuskápur	
SS Smáspennuskápur	
K: Kóti	
GK: Gólfkóti	
SK: Steypukóti	
Gólfkóti	
Hæðakóti	
Byggingareitur	
Lóðamörk	

ENDURSKODUN : _____ DAGS : _____

Fjallaböð

Reykholt í Þjórsárdal

Aðaluppdráttur
 VERKKAUPI : Rauðukambar ehf
 KENNITALA VERKKAUPA: 510816-0640
 LANDNÚMER: L234185

EFNI: Grunnmynd 2.hæð - Svæði 1
 MÆLIKVÆRDI: 1:100 TEIKN. NR.: A_1_01_02_01
 BLADSTÆRDI: A1 VERKNR.: 1704
 TEIKNAD: PDK, GK YFIRFARID: MZ
 DAGSETNING ÚTGÁFU: 27.02.2023 ENDURSK: _____

basalt
arkitektar
 Grandagaró 14
 101 Reykjavík
 sími: 515 1400
 svar@basalt.is
 kt: 660609-1050
 kt: 200677-2699

ADALHÖNNUÐUR: Marcos Zotes

Teikninguna má ekki afrita með neinum hætti, að hluta til eða í heild án skriflegs leyfi höfundar

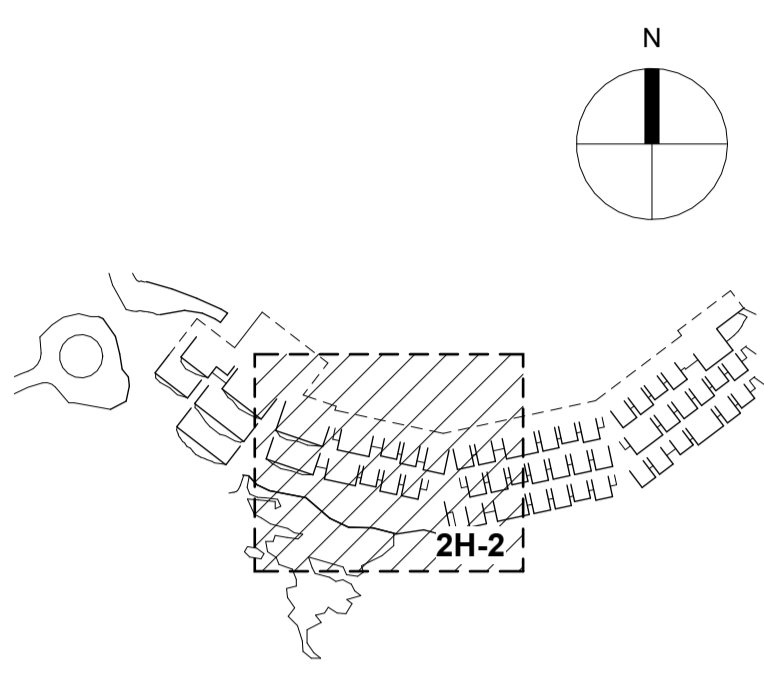
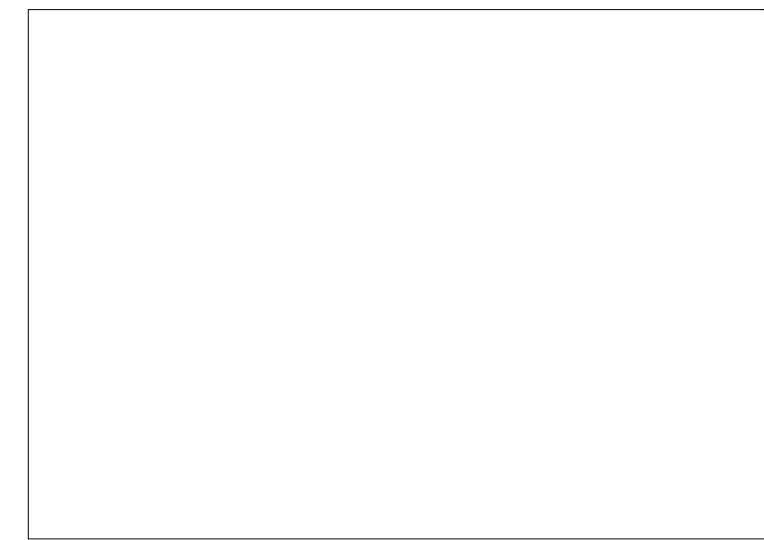

Skýringar	Skráning
LR Lokað rými	MHL 01 Matshlutanúmer
GN Gólfniúrfall	0101 Rýmismúmer skv. skráningartóflu
BNF Pakniúrfall	
NF Niúrfall	
	Brunatákn
RS Ræsting	HSL Handslökkvitæki
VS Snyrting	BO 0,6 x 1,0m Björgunarop
VSS Starfsmannasnyrting	RL 0,5 x 0,5m Reyklosun
VSF Snyrting fyrir hreyfihamlaða	E160 Brunamótaða veggja og hæðaskila
HL Handlaug	E130-CS Brunamótaða hurða
RV Ræstivaskur	ÚT Merktur útgangur
MV Matvælavaskur	→ Flóttaleið
UV Uppvottavaskur	! Stjórnstóð brunaviðvörðunarkerfis
TAV Tækja- og áhaldavaskur	NO Neyðaröppunarrofi rennihurða
UPV Uppvottavél	⊕ Stigleiðsla úttak
PV Pvottavél	⊖ Stigleiðsla inntak
PU Þurrkari	⚡ Tvíburatengi úðakerfis
KÆ Kæli / Isskápur	
FR Frystir	
LS Lágspennuskápur	
SS Smáspennuskápur	
K: Kóti	
GK: Gólfkóti	
SK: Steypukóti	
Gólfkóti	
Hæðakóti	
Byggingareitur	
Lóðamörk	

ENDURSKODUN : DAGS :

Fjallaböð

Reykholt í Þjórsárdal

Aðaluppdráttur
 VERKKAUPI: Rauðukambar ehf
 KENNITALA VERKKAUPA: 510816-0640
 LANDNÚMÉR: L234185

EFNI: Grunnmynd 2.hæð - Svæði 2
 MÆLIKVAFDI: 1:100 TEIKN.NR.: A_1_01_02_02
 BLADSTÆRÐ: A1 VERKNR.: 1704
 TEIKNAD: PDK, GK YFIRFARID: MZ
 DAGSETNING ÚTGÁFU: 27.02.2023 ENDURSK:

basalt
arkitektar
 Grandagaró 14
 101 Reykjavík
 sími: 515 1400
 svar@basalt.is
 kt: 660609-1050
 kt: 200677-2699

Teikninguna má ekki afrita með neinum hætti, að hluta til eða í heild án skriflegs leyfi höfundar

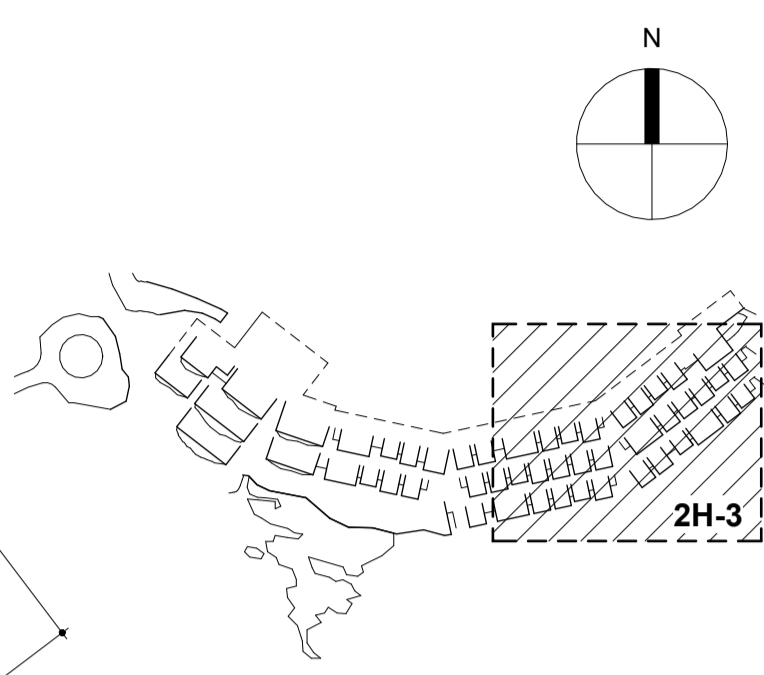
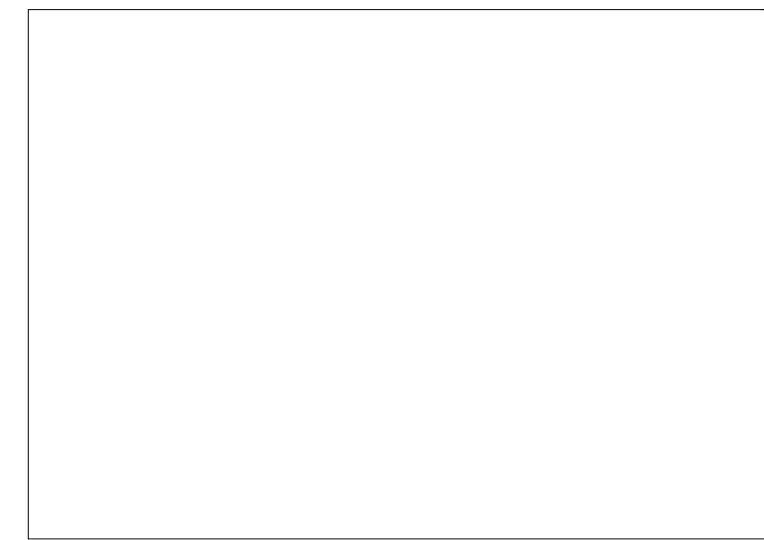

Skýringar	Skráning
LR Lokað rými	MHL 01 Matshlutanúmer
GN Gólfniðurfall	0101 Rýmismúmer skv. skráningartóflu
BNF Pakniðurfall	
NF Niðurfall	
	Brunatákn
RS Ræsting	HSL Handslökkvitæki
VS Snyrting	BO Björgunarpop
VSS Starfsmannasnyrting	RL Reyklosun
VSF Snyrting fyrir hreyfihamlaða	EI60 Brunamótaða veggja og hæðaskila
HL Handlaug	EI30-CS Brunamótaða hurða
RV Ræstivaskur	
MV Matvælavaskur	
UV Uppþvottavaskur	ÚT Merktur útgangur
TAV Tækja- og áhaldavaskur	→ Flóttaleið
UPV Uppþvottavél	
PV Þvottavél	! Stjórnstóð brunaviðvörðunarkerfis
PU Þurrkari	
KÆ Kællir / Isskápur	NO Neyðaropunarrofi rennihurða
FR Frystir	Stigleiðsla úttak
	Stigleiðsla inntak
LS Lágspennuskápur	Tvíburatengi úðakerfis
SS Smáspennuskápur	
K: Kóti	
GK: Gólfkóti	
SK: Steypukóti	
Gólfkóti	
Hæðakóti	
Byggingareitur	
Lóðamörk	

ENDURSKODUN : DAGS :

Fjallaböð

Reykholt í Þjórsárdal

Aðaluppdráttur
 VERKKAUPI : Rauðukambar ehf
 KENNITALA VERKKAUPA: 510816-0640
 LANDNÚMÉR: L234185

EFNI: Grunnmynd 2.hæð - Svæði 3
 MÆLIKVÆRDI: 1:100 TEIKN.NR.: A_1_01_02_03
 BLADSTÆRÐ: A1 VERKNR.: 1704
 TEIKNAD: PDK, GK YFIRFARID: MZ
 DAGSETNING ÚTGÁFU: 27.02.2023 ENDURSK:

basalt
arkitektar
 Grandagaró 14
 101 Reykjavík
 sími: 515 1400
 svar@basalt.is
 kt: 660609-1050
 kt: 200677-2699

Teikninguna má ekki afrita með neinum hætti, að hluta til eða í heild án skriflegs leyfi höfundar

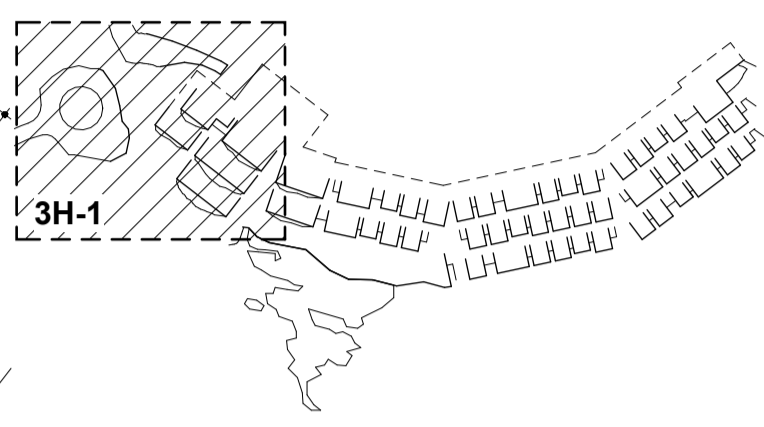
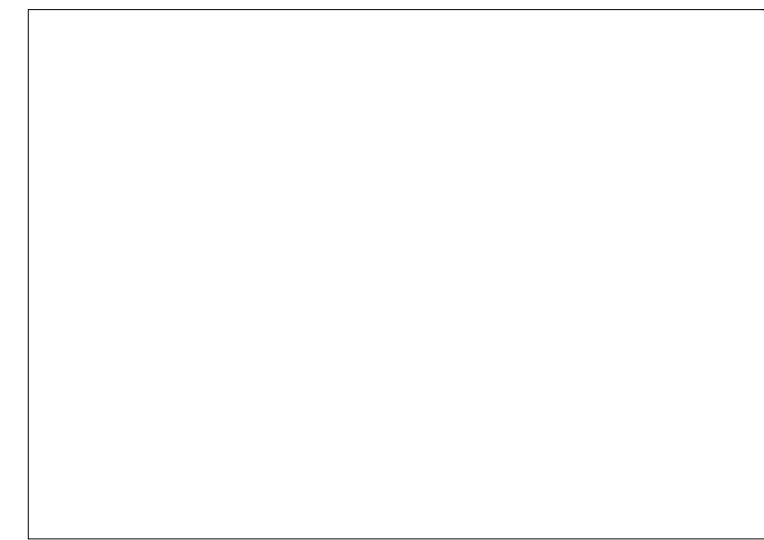

Skýringar		Skráning	
LR	Lokað rými	MHL 01	Matshlutanúmer
GN	Gólfniðurfall	0101	Rýmismúmer skv. skráningartóflu
BNF	Þakniðurfall		
NF	Niðurfall		
		Brunatákn	
RS	Ræsting	HSL	Handslökkvitæki
VS	Snyrting	BO	Björgunarop
VSS	Starfsmannsnyrting	RL	Reyklosun
VSF	Snyrting fyrir hreyfihamlaða	EI60	Brunamótstaða veggja og hæðaskila
HL	Handlaug	EI30-CS	Brunamótstaða hurða
RV	Ræstivaskur	ÚT	Merktur útgangur
MV	Matvælavaskur	→	Flóttaleið
UV	Uppþvottavaskur	!	Stjórnstöð brunaviðvörðunarkerfis
TAV	Tækja- og áhaldavaskur	NO	Neýðaröppunarroff rennihurða
UPV	Uppþvottavél	→	Stigleiðsla úttak
BV	Þvottavél	→	Stigleiðsla inntak
BU	Þurrkari	→	Tvíburatengi úðakerfis
KÆ	Kælir / Isskápur		
FR	Frystir		
LS	Lágspennuskápur		
SS	Smáspennuskápur		
K	Kóti		
GK	Gólfkóti		
SK	Steypakóti		
	Gólfkóti		
	Hæðakóti		
	Byggingareitur		
	Lóðamörk		

ENDURSKODUN : DAGS :

Fjallaböð

Reykholtt í Þjórsárdal

Aðaluppdráttur
 VERKKAUPI: Rauðukambar ehf
 KENNITALA VERKKAUPA: 510816-0640
 LANDNÚMER: L234185

EFNI: Grunnmynd 3.hæð - Svæði 1
 MÆLIKVÆRDI: 1:100 TEIKN.NR.: A_1_01_03_01
 BLAÐSTÆRDI: A1 VERKNR.: 1704
 TEIKNAD: PDK, GK YFIRFARID: MZ
 DAGSETNING ÚTGÁFU: 27.02.2023 ENDURSK:

basalt arkitektar
 Grandagaró 14
 101 Reykjavík
 sími: 515 1400
 svar@basalt.is
 kt: 660609-1050
 kt: 200677-2699

ADALHÖNNUÐUR: Marcos Zotes

Tekninguna má ekki afrita með neinum hætti, að hluta til eða í heild án skriflegs leyfi höfundar

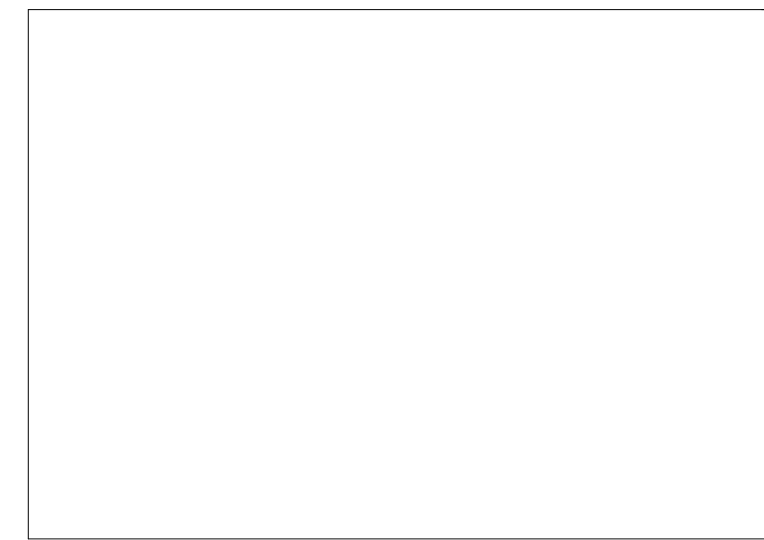

Skýringar	Skráning
LR Lokaó rými	MHL 01 Matshlutanúmer
GN Gólfniúrfall	0101 Rýmismúmer skv. skráningartóflu
BNF Pakniúrfall	
NF Niúrfall	
	Brunatákn
RS Ræsting	HSL Handslökkvitaki
VS Snyrting	BO Björgunarop
VSS Starfsmannasnyrting	RL Reyklosun
VSF Snyrting fyrir hreyfihlaða	Ei60 Brunamótaða veggja og hæðaskila
HL Handlaug	Ei30-CS Brunamótaða hurða
RV Ræstivaskur	ÚT Merktur útgangur
MV Matvælavaskur	→ Flóttaleið
UV Uppþvottavaskur	
TAV Tækja- og áhaldavaskur	! Stjórnstóð brunavíðvörnarkefis
UPV Uppþvottavél	NO Neyðaropunarrofi rennihurða
PV Þvottavél	● Stigleiðsla úttak
PU Þurrkari	● Stigleiðsla inntak
KÆ Kæli / Iskápur	○ Tivburatengi úðakerfis
FR Frystir	
LS Lágspennuskápur	
SS Smáspennuskápur	
K: Kóti	
GK: Gólfkóti	
SK: Steypukóti	
● Gólfkóti	
▼ Hæðakóti	
--- Byggingareitur	
⊖ Lóðamörk	

ENDURSKODUN : DAGS :

Fjallaböð
Reykholt í Þjórsárdal

Aðaluppdráttur
VERKKAUPI: Rauðukambar ehf
KENNITALA VERKKAUPA: 510816-0640
LANDNÚMÉR: L234185

EFNI: Grunnmynd 3.hæð - Svæði 2
MÆLIKVÆRDI: 1:100 TEIKN.NR.: A_1_01_03_02
BLADSTÆRÐ: A1 VERKNR.: 1704
TEIKNAD: PDK, GK YFIRFARID: MZ
DAGSETNING ÚTGÁFU: 27.02.2023 ENDURSK:

basalt arkitektar
Grandagaró 14
101 Reykjavík
sími: 515 1400
svar@basalt.is
kt: 660609-1050
kt: 200677-2699

Teikninguna má ekki afrita með neinum hætti, að hluta til eða í heild án skriflegs leyfi höfundar

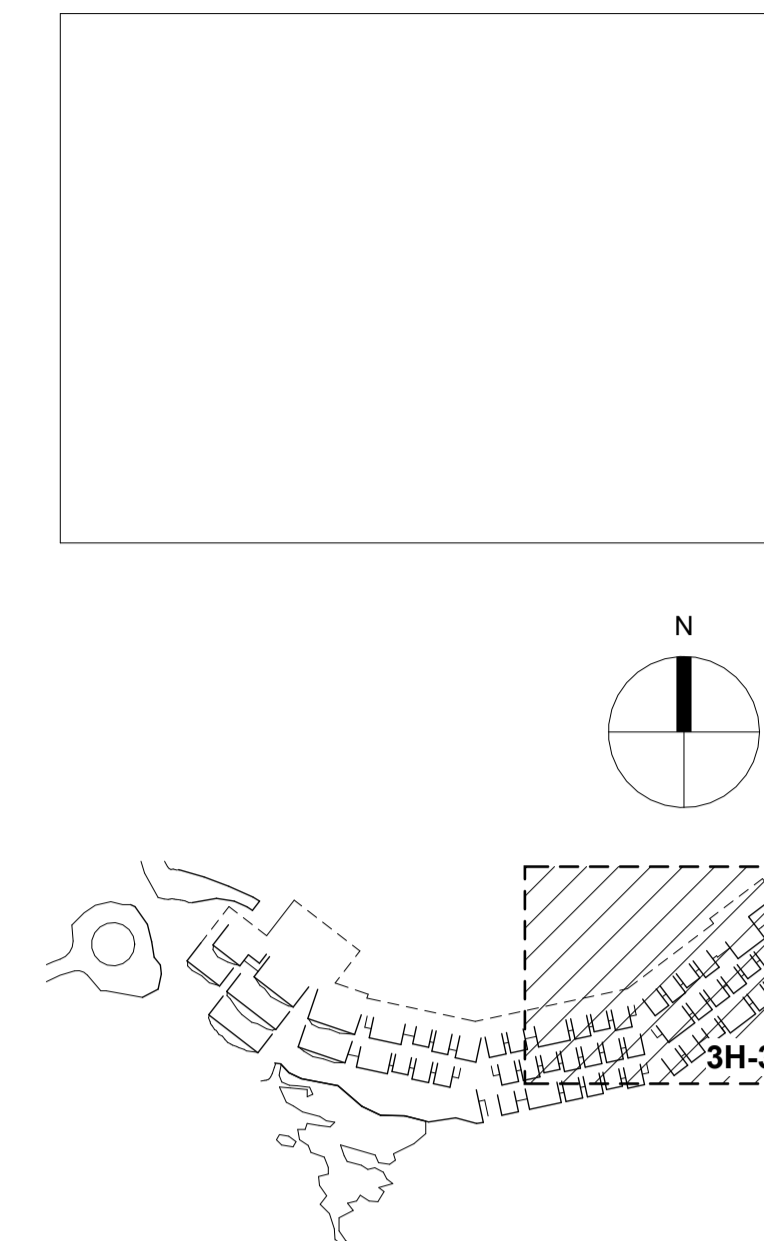

Skýringar	Skráning
LR Lokað rými	MHL 01 Matshlutanúmer
GN Gólfniðurfall	0101 Rýmisnúmer skv. skráningartöflu
BNF Pakniðurfall	
NF Niðurfall	
	Brunatákn
RS Ræsting	HSL Handslökkvitaki
VS Snyrting	BO 0,6 x 1,0m Björgunarop
VSS Starfsmannasnyrting	RL 0,5 x 0,5m Reyklosun
VSF Snyrting fyrir hreyfihamlaða	EI60 Brunamótaða veggja og hæðaskila
HL Handlaug	EI30-CS Brunamótaða hurða
RV Ræstivaskur	ÚT Merktur útgangur
MV Matvælavaskur	→ Flóttaleið
UV Uppþvottavaskur	
TAV Tækja- og áhaldavaskur	! Stjórnstöð brunaviðvörðunarkerfis
UPV Uppþvottavél	NO Neyðaropunarrofi rennihurða
PV Þvottavél	Stigleiðsla úttak
PU Þurrkari	Stigleiðsla inntak
KÆ Kællir / Isskápur	Tvíburatengi úðakerfis
FR Frystir	
LS Lágspennuskápur	
SS Smáspennuskápur	
K: Kóti	
GK: Gólfkóti	
SK: Steypukóti	
Gólfkóti	
Hæðakóti	
Byggingareitur	
Lóðamörk	

ENDURSKODUN : DAGS :

Fjallaböð

Reykholt í Þjórsárdal

Aðaluppdráttur
 VERKKAUPI: Rauðukambar ehf
 KENNITALA VERKKAUPA: 510816-0640
 LANDNÚMÉR: L234185

EFNI: Grunnmynd 3.hæð - Svæði 3
 MÆLIKVÆRDI: 1:100 TEIKN. NR.: A_1_01_03_03
 BLADSTÆRÐ: A1 VERKNR.: 1704
 TEIKNAD: PDK, GK YFIRFARID: MZ
 DAGSETNING ÚTGÁFU: 27.02.2023 ENDURSK:

basalt arkitektaur
 Grandagarói 14
 101 Reykjavík
 sími: 515 1400
 svar@basalt.is
 kt: 660609-1050
 kt: 200677-2699

Tekninguna má ekki afrita með neinum hætti, að hluta til eða í heild án skriflegs leyfi höfundar



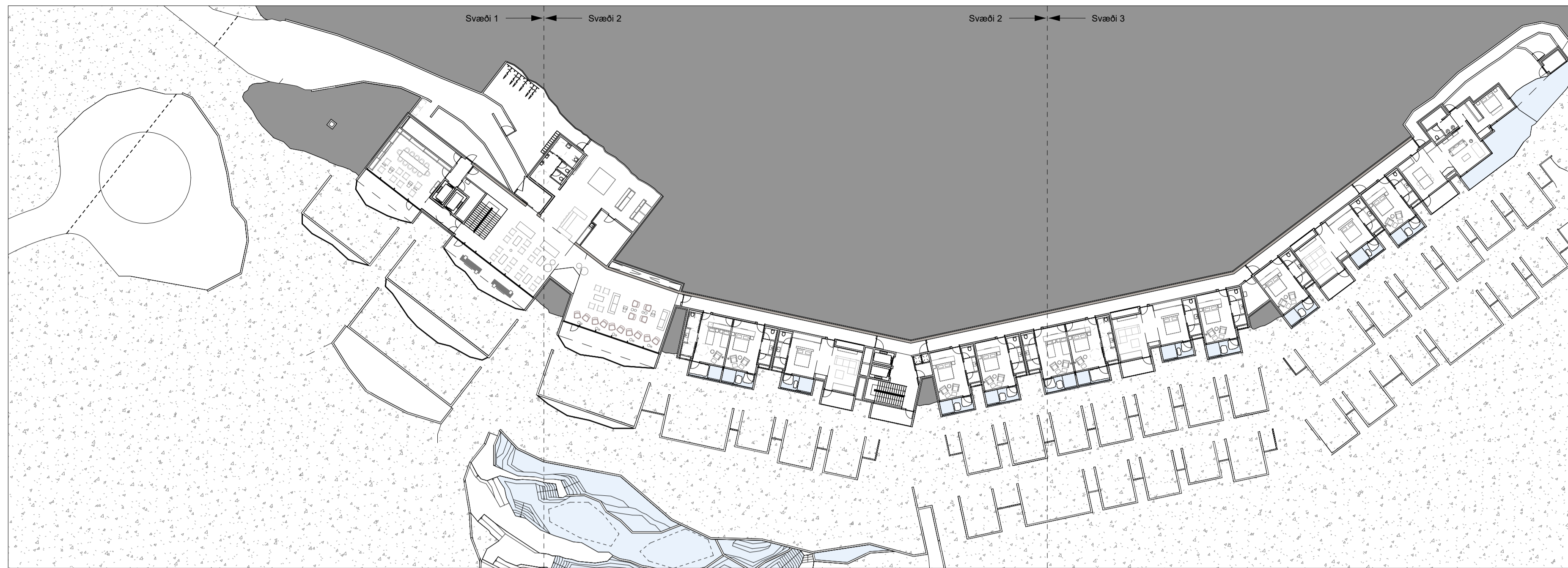

Grunnmynd 3. Hæðar - Yfirlitsmynd
1 : 400

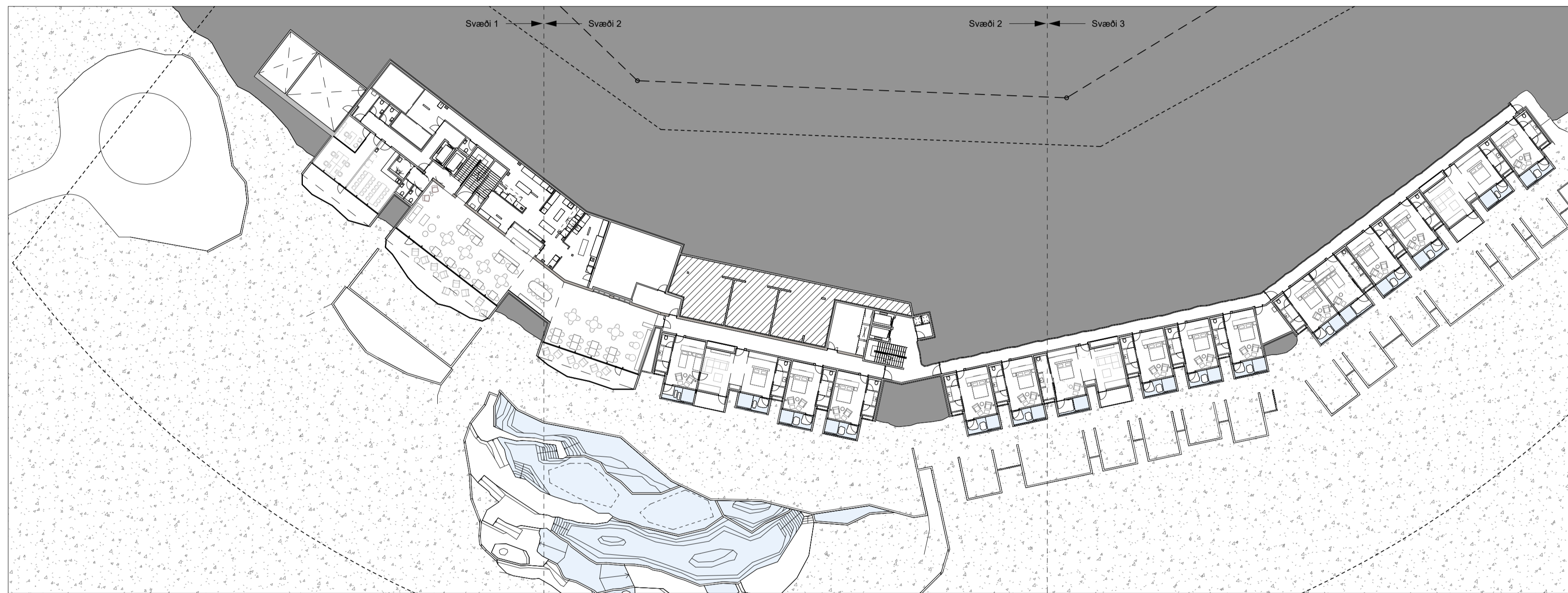

Grunnmynd 2. Hæðar - Yfirlitsmynd
1 : 400

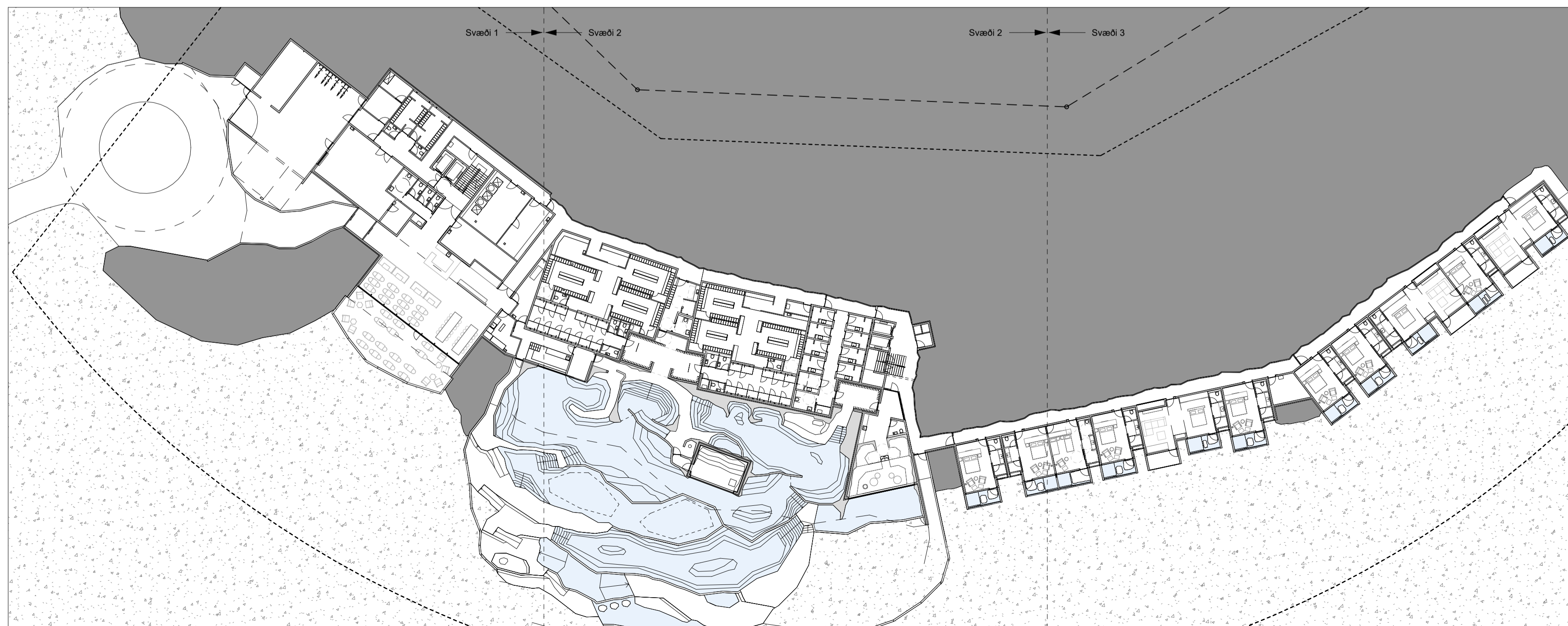

Grunnmynd 1. Hæðar - Yfirlitsmynd
1 : 400

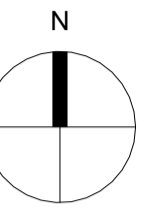

ENDURSKODUN : DAGS :

Fjallaböð
Reykholt í Þjórsárdal

Aðaluppdráttur

VERKKAUPI : Rauðukambar ehf
KENNITALA VERKKAUPA: 510816-0640
LANDNÚMÉR: L234185

EFNI: Yfirlitsmyndir
MÆLIKVÆRDI: 1 : 400 TEIKN. NR.: A_1_01_XX_01
BLADSTÆRÐ: A1 VERKNR: 1704
TEIKNAD: PDK, GK YFIRFARID: MZ
DAGSETNING ÚTGÁFU: 27.02.2023 ENDURSK:

basalt
arkitektar

ADALHÖNNUÐUR: Marcos Zotes

Grandagarói 14
101 Reykjavík
sími: 515 1400
svar@basalt.is
kt: 660609-1050
kt: 200677-2699

Teikninguna má ekki afrita með neinum hætti, að hluta til eða í heild án skriflegs leyfi höfundar

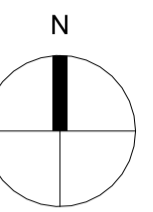
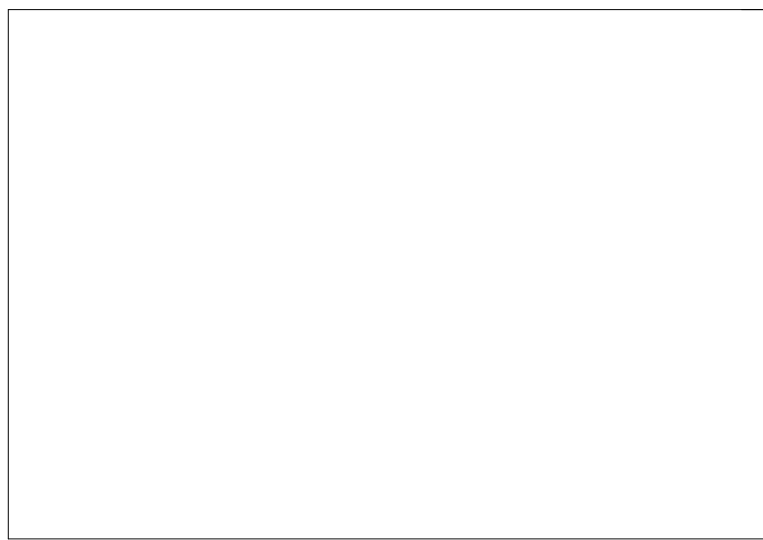

K: 192.90
 K: 188.20 | 4.70
 K: 183.50 | 4.70
 K: 179.00 | 4.50

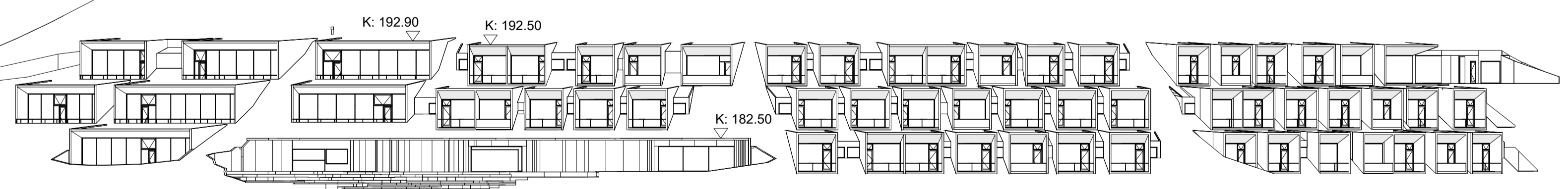

K: 192.50
 K: 187.80 | 4.70
 K: 183.10 | 4.70
 K: 179.00 | 4.10

ENDURSKODUN : _____ DAGS : _____

Fjallaböð
 Reykholt í Þjórsárdal

Aðaluppdráttur

VERKKAUPI : Rauðukambar ehf
 KENNITALA VERKKAUPA: 510816-0640
 LANDNÚMER: L234185

EFNI:	Útlit	TEIKN. NR.:	A_1_02_XX_01
MÆLIKVÆRDI:	1 : 400	VERKNR.:	1704
BLADSTÆRÐ:	A1	YFIRFARID:	MZ
TEIKNAD:	PDK, GK	ENDURSK:	
DAGSETNING ÚTGÁFU:	27.02.2023		

basalt
 arkitektar

Grandagarði 14
 101 Reykjavík
 sími: 515 1400
 svar@basalt.is
 kt: 660609-1050
 kt: 200677-2699

ADALHÖNNUÐUR: Marcos Zotes

Teikninguna má ekki afrita með neinum hætti, að hluta til eða í heild án skriflegs keyfl höfundar

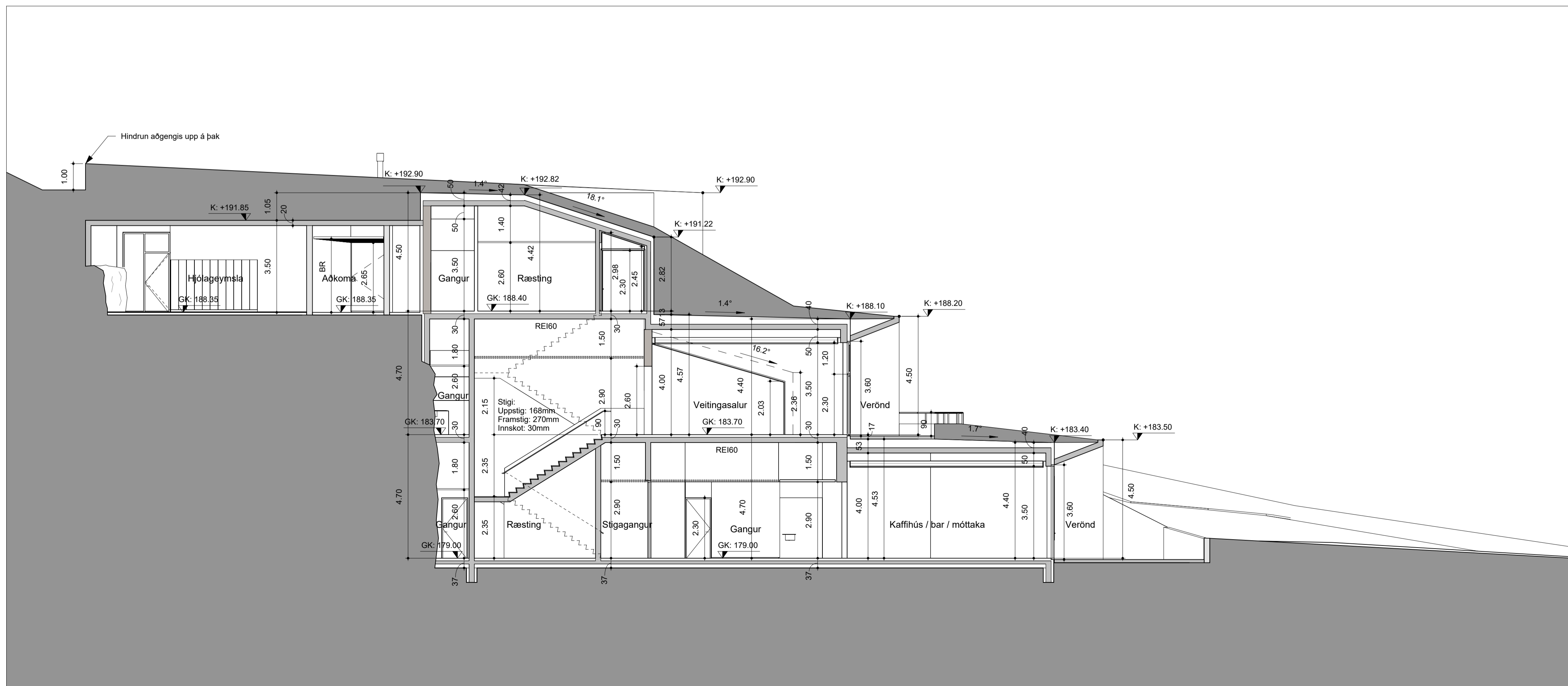
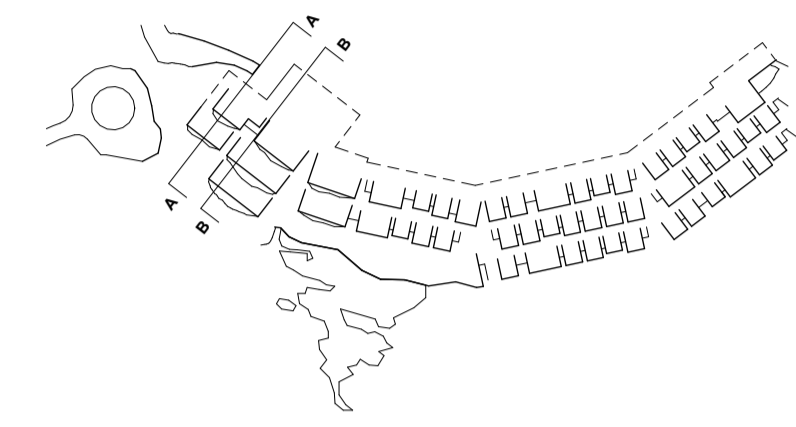
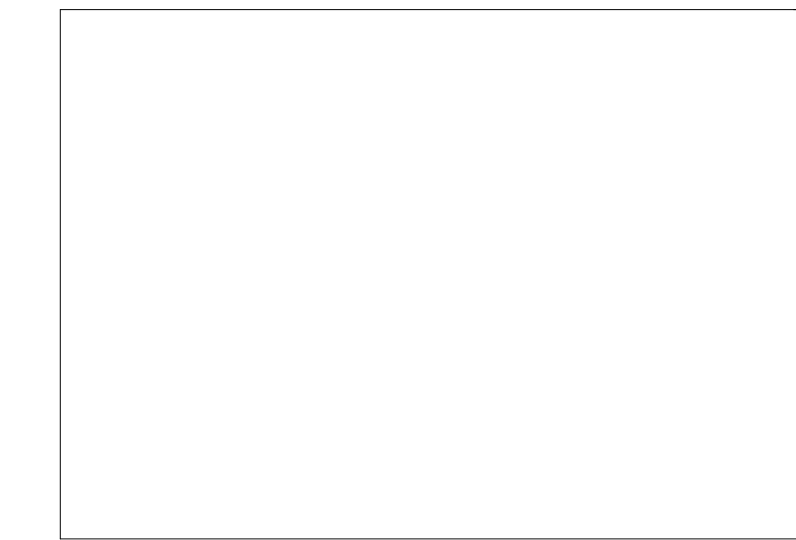
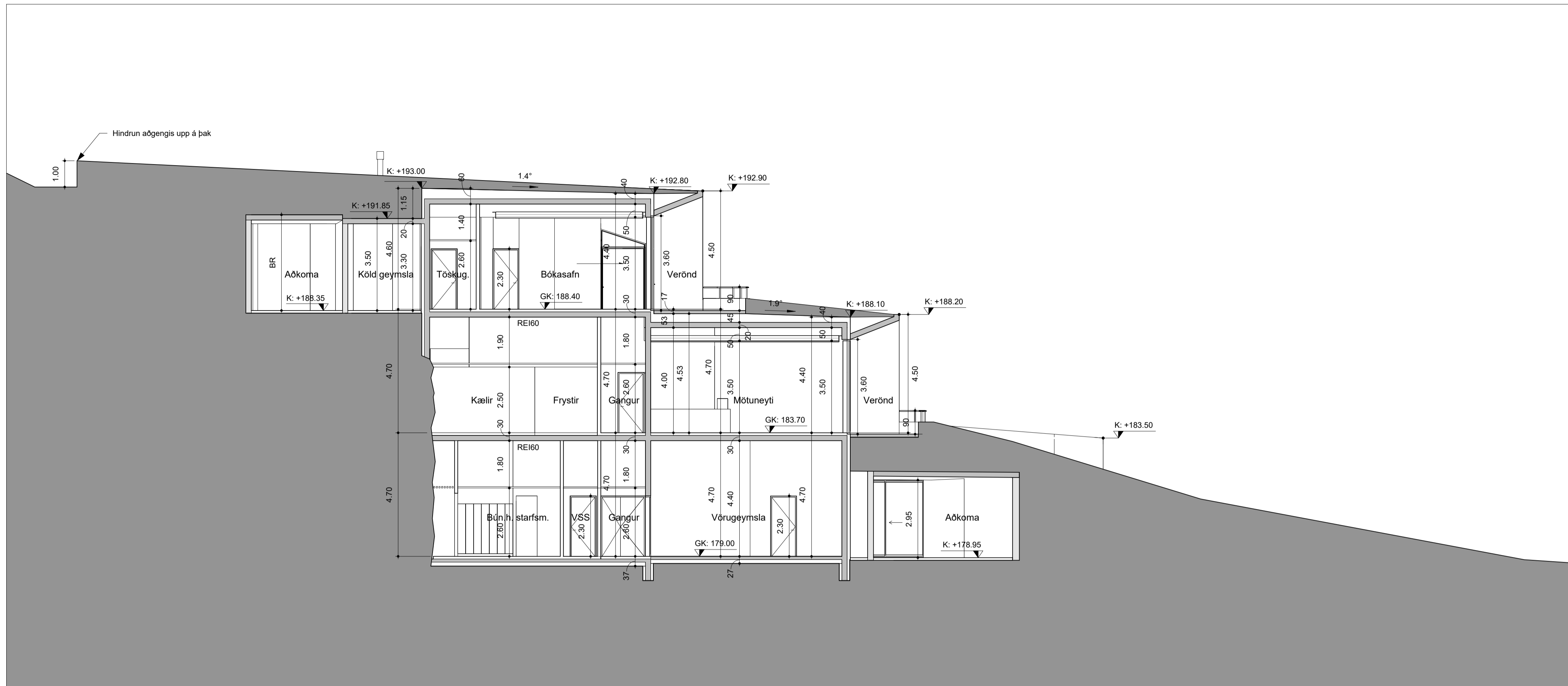

ENDURSKODUN : _____ DAGS : _____

Fjallaböð
Reykholt í Þjórsárdal

Aðaluppdráttur

VERKKAUPI : Rauðukambar ehf
KENNITALA VERKKAUPA: 510816-0640
LANDNÚMÉR: L234185

EFNI: Þversnið A og B
MÆLIKVARDI: 1 : 100 TEIKN. NR.: A_1_03_XX_01
BLADSTÆRÐ: A1 VERKNR: 1704
TEIKNAD: PDK, GK YFIRFARID: MZ
DAGSETNING ÚTGÁFU: 27.02.2023 ENDURSK: _____

basalt
arkitektar

Grandagaró 14
101 Reykjavík
sími: 515 1400
svar@basalt.is
kt: 660609-1050
kt: 200677-2699

ADALHÖNNUÐUR: Marcos Zotes

Teikninguna má ekki afrita með neinum hætti, að hluta til eða í heild án skriflegs keyfi höfundar

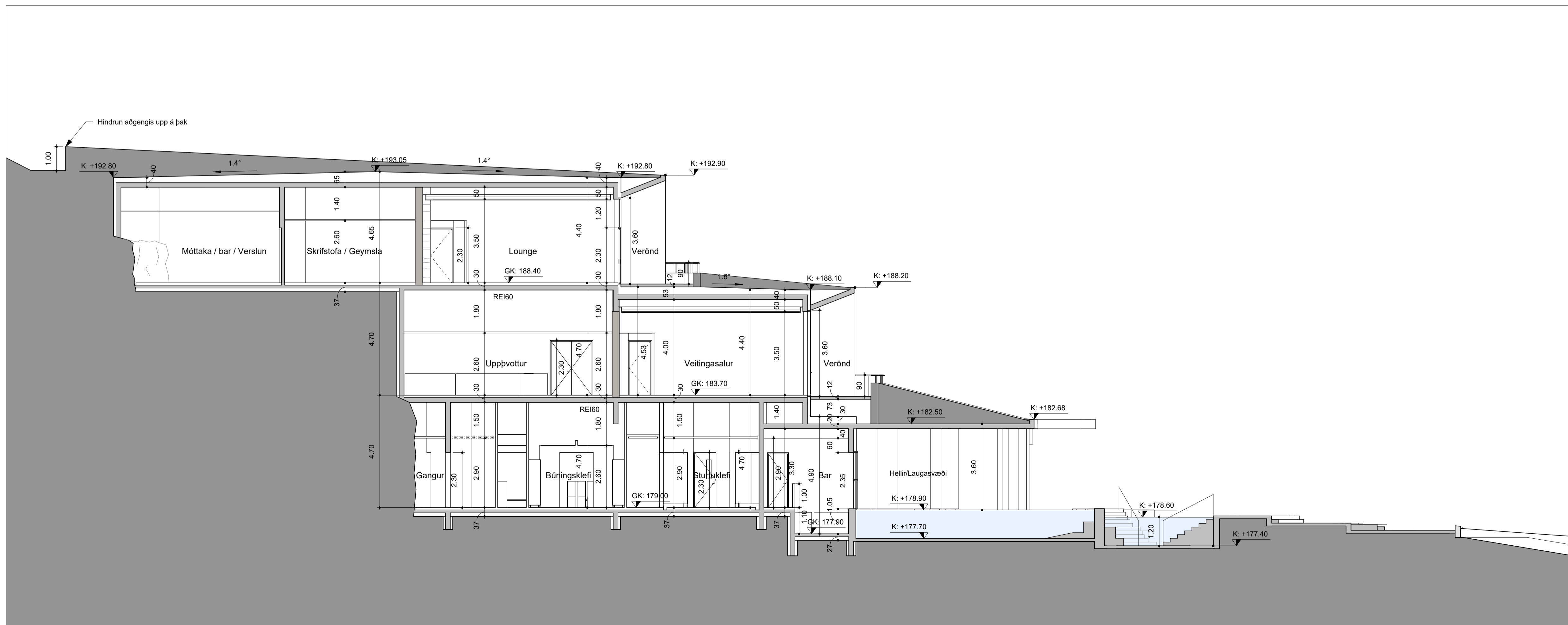
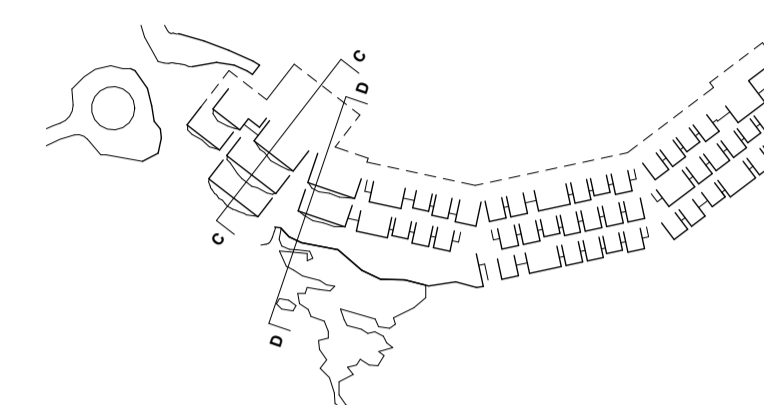
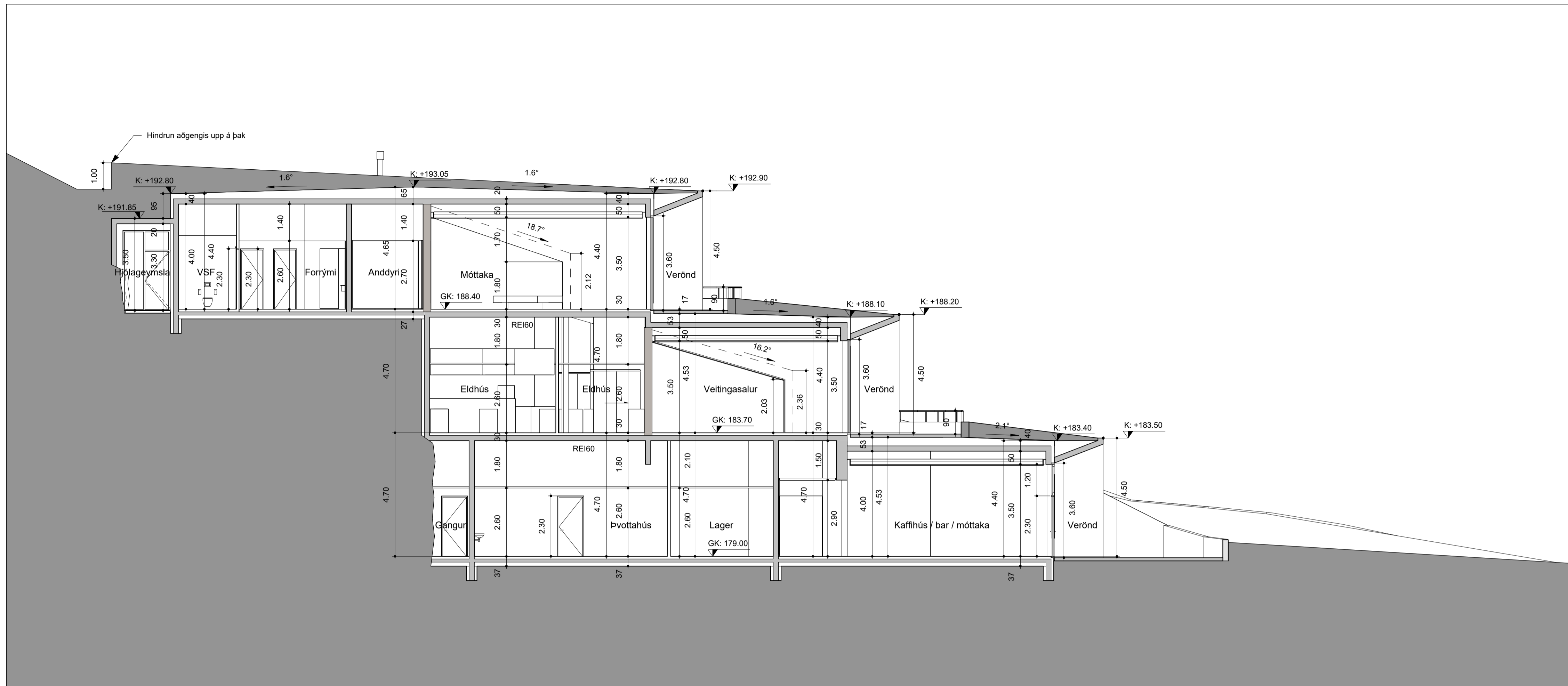

ENDURSKODUN : _____ DAGS : _____

Fjallaböð
Reykholt í Þjórsárdal

Aðaluppdráttur

VERKKAUPI : Rauðukambar ehf
KENNITALA VERKKAUPA: 510816-0640
LANDNÚMÉR: L234185

EFNI: Þversnið C og D
MÆLIKVÆRDI: 1 : 100 TEIKN. NR.: A_1_03_XX_02
BLADSTÆRÐ: A1 VERKNR: 1704
TEIKNAD: PDK, GK YFIRFARID: MZ
DAGSETNING ÚTGÁFU: 27.02.2023 ENDURSK: _____

basalt
arkitektar

Grandagaró 14
101 Reykjavík
sími: 515 1400
svar@basalt.is
kt: 660609-1050
kt: 200677-2699

ADALHÖNNUÐUR: Marcos Zotes

Teikninguna má ekki afrita með neinum hætti, að hluta til eða í heild án skriflegs leyfi höfundar

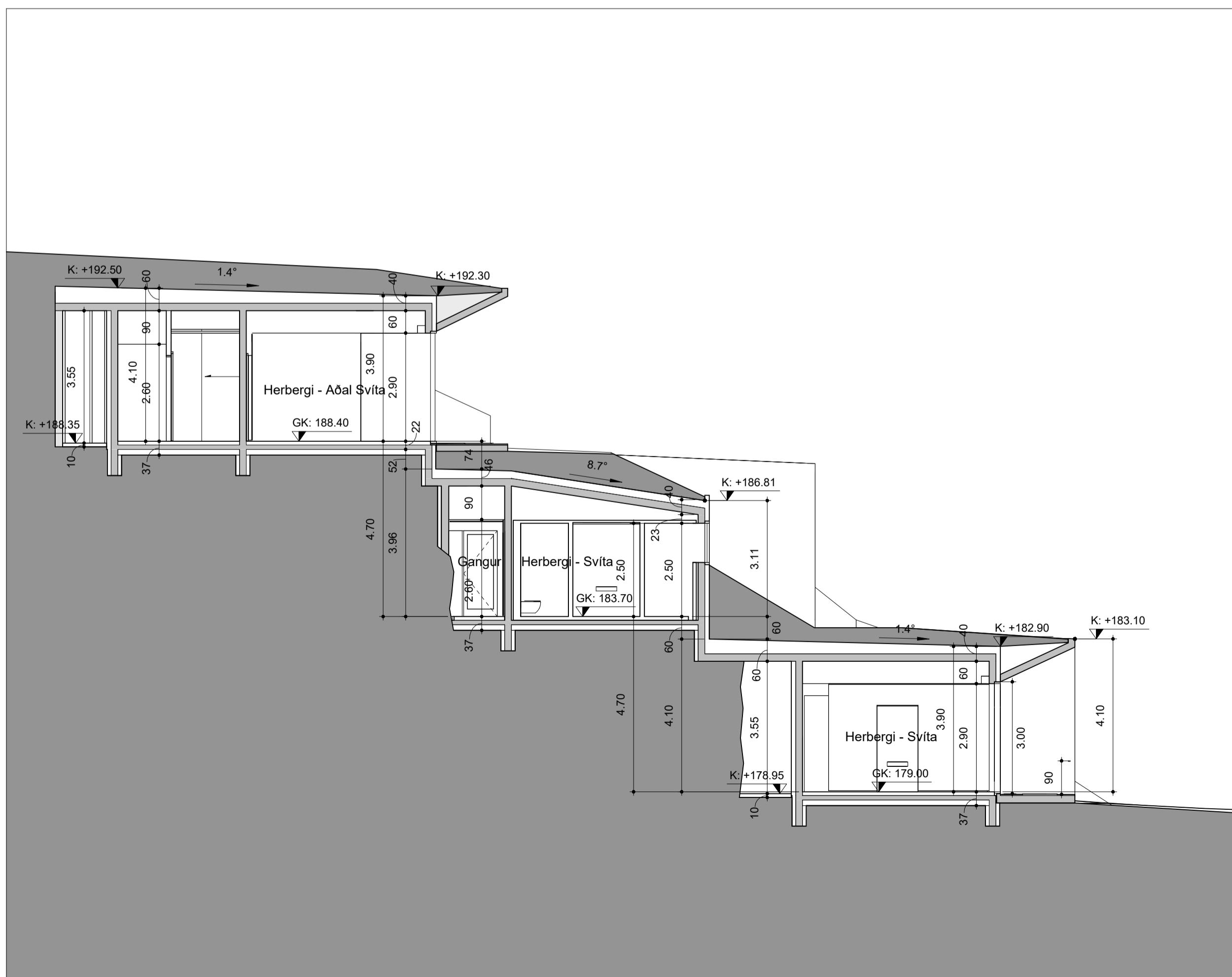
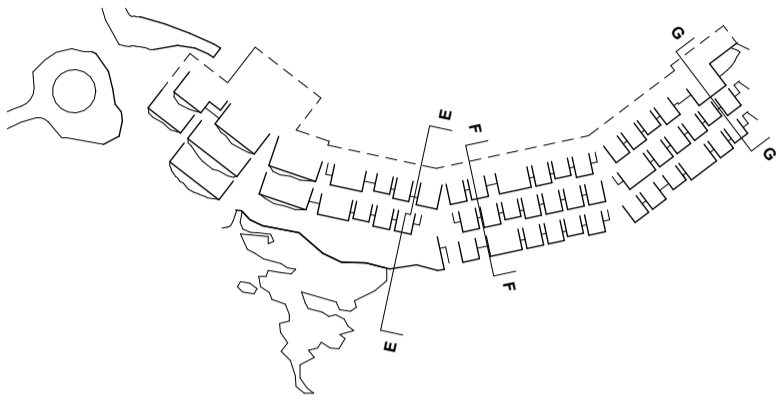
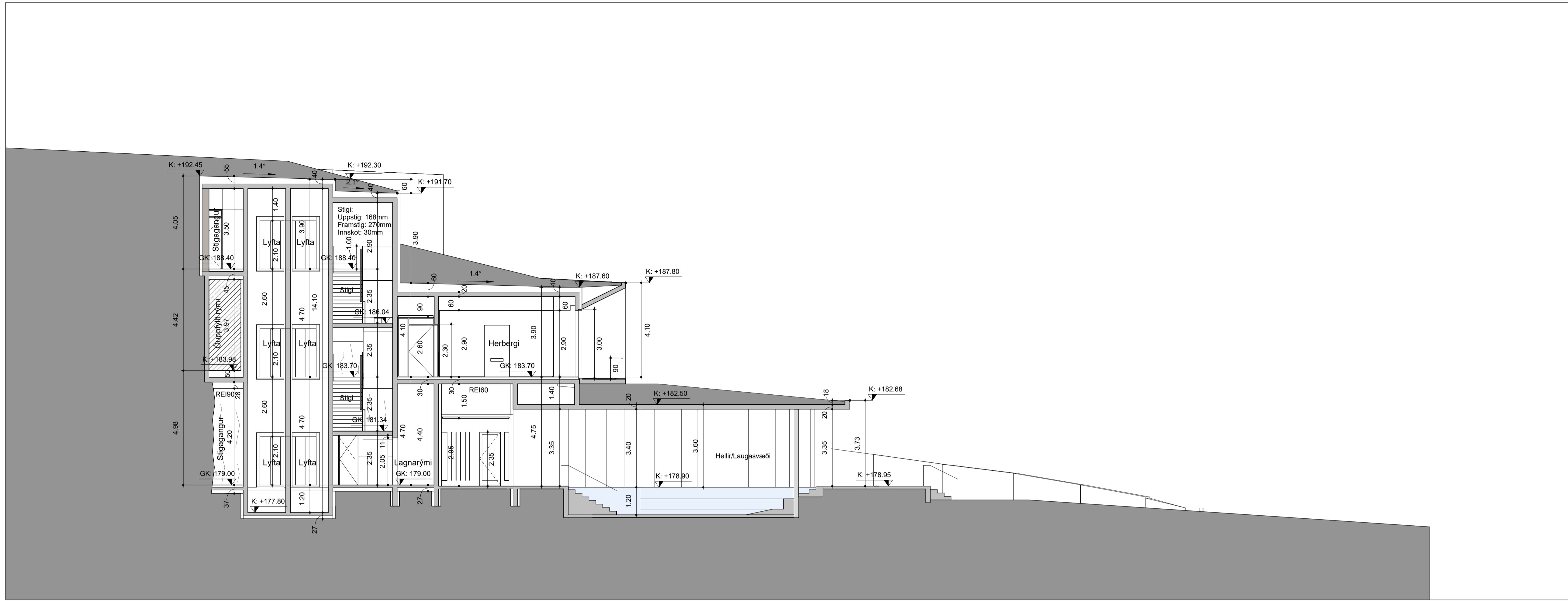

ENDURSKODUN: _____ DAGS: _____

Fjallaböð
Reykholt í Þjórsárdal

Aðaluppdráttur

VERKKAUPI: Rauðukambar ehf.
KENNITALA VERKKAUPA: 510816-0640
LANDNÚMÉR: L234185

EFNI: Þversnið E, F og G
MÆLIKVÆRDI: 1:100 TEIKN. NR.: A_1_03_XX_03
BLASTÆRÐ: A1 VERKNR: 1704
TEIKNAD: PDK, GK YFIRFARID: MZ
DAGSETNING ÚTGÁFU: 27.02.2023 ENDURSK: _____

basalt
arkitektar

Grandagaróí 14
101 Reykjavík
sími: 515 1400
svar@basalt.is
kt: 660609-1050
kt: 200677-2699

ADALHÖNNUNUR: Marcos Zotes

Teikninguna má ekki afrita með neinum hætti, að hluta til eða í heild án skriflegs leyfi höfundar

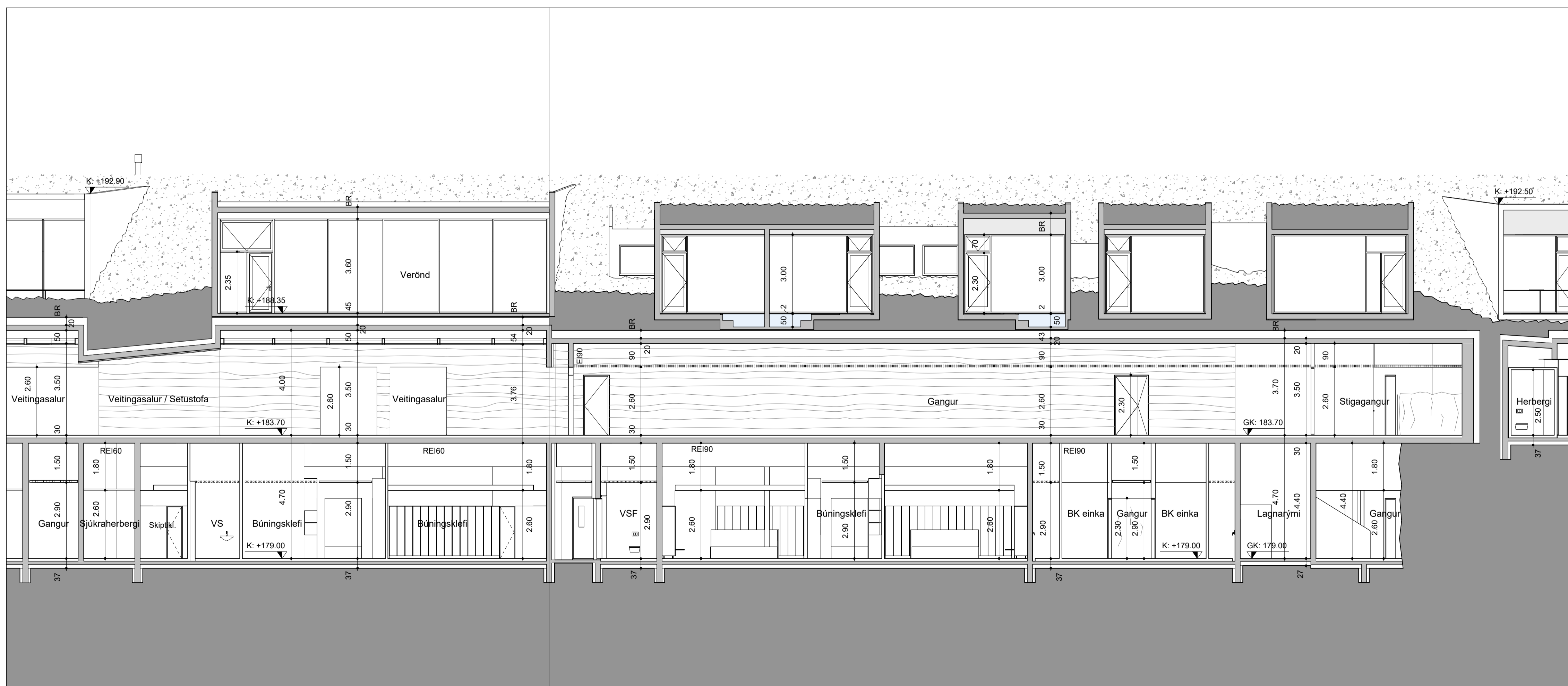
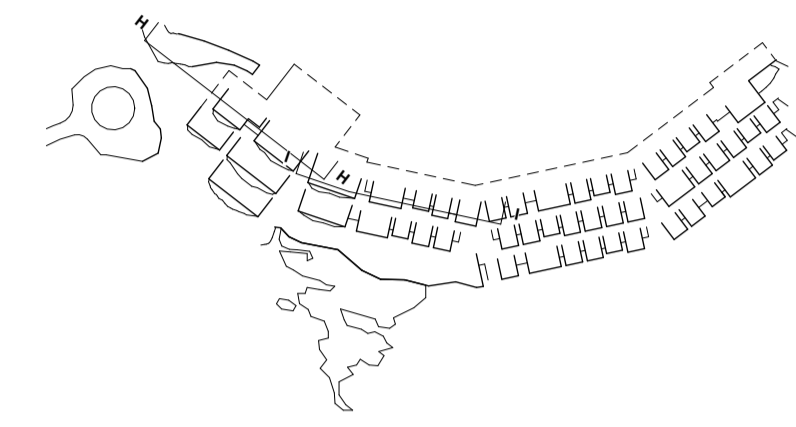
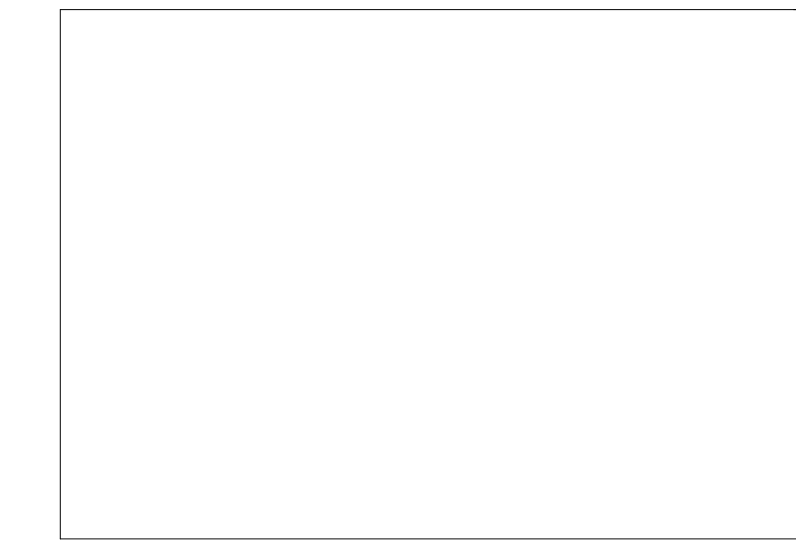
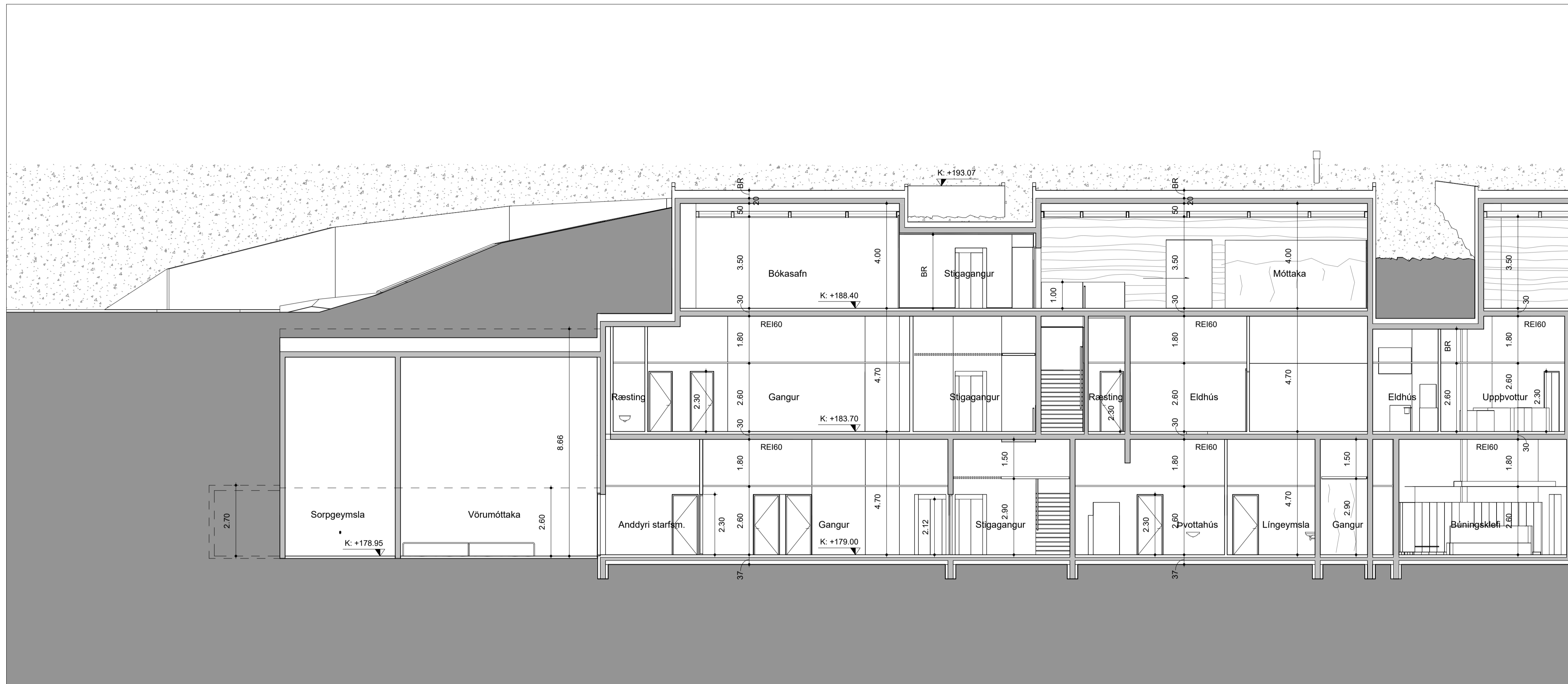

ENDURSKODUN : _____ DAGS : _____

Fjallaböð
Reykholt í Þjórsárdal

Aðaluppdráttur

VERKKAUPI : Rauðukambar ehf
KENNITALA VERKKAUPA: 510816-0640
LANDNÚMÉR: L234185

EFNI: Langsnjó H og I
MÆLIKVÁRDI: 1 : 100 TEIKN. NR.: A_1_03_XX_04
BLADSTÆRÐ: A1 VERKNR: 1704
TEIKNAD: PDK, GK YFIRFARID: MZ
DAGSETNING ÚTGÁFU: 27.02.2023 ENDURSK: _____

basalt
arkitektar

Grandagaró 14
101 Reykjavík
sími: 515 1400
svar@basalt.is
kt: 660609-1050
kt: 200677-2699

ADALHÖNNUNUR: Marcos Zotes

Teikninguna má ekki afrita með neinum hætti, að hluta til eða í heild án skriflegs leyfi höfundar

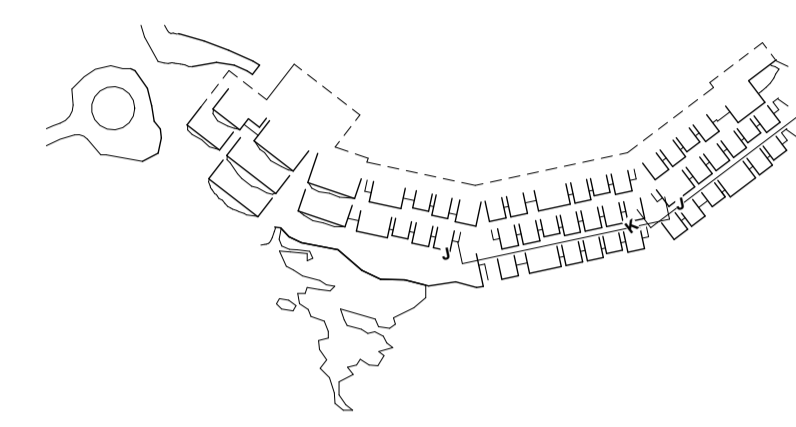

ENDURSKODUN : _____ DAGS : _____

Fjallaböð
Reykholt í Þjórsárdal

Aðaluppdráttur

VERKKAUPI : Rauðukambar ehf
KENNITALA VERKKAUPA: 510816-0640
LANDNÚMER: L234185

EFNI: Langsnjó K og J
MÆLIKVÆRDI: 1 : 100 TEIKN. NR.: A_1_03_XX_05
BLADSTÆRÐ: A1 VERKNR: 1704
TEIKNAD: PDK, GK YFIRFARID: MZ
DAGSETNING ÚTGÁFU: 27.02.2023 ENDURSK: _____

basalt
arkitektar

Grandagaró 14
101 Reykjavík
sími: 515 1400
svar@basalt.is
kt: 660609-1050
kt: 200677-2699

ADALHÖNNUÐUR: Marcos Zotes

Teikninguna má ekki afrita með neinum hætti, að hluta til eða í heild án skriflegs leyfi höfundar

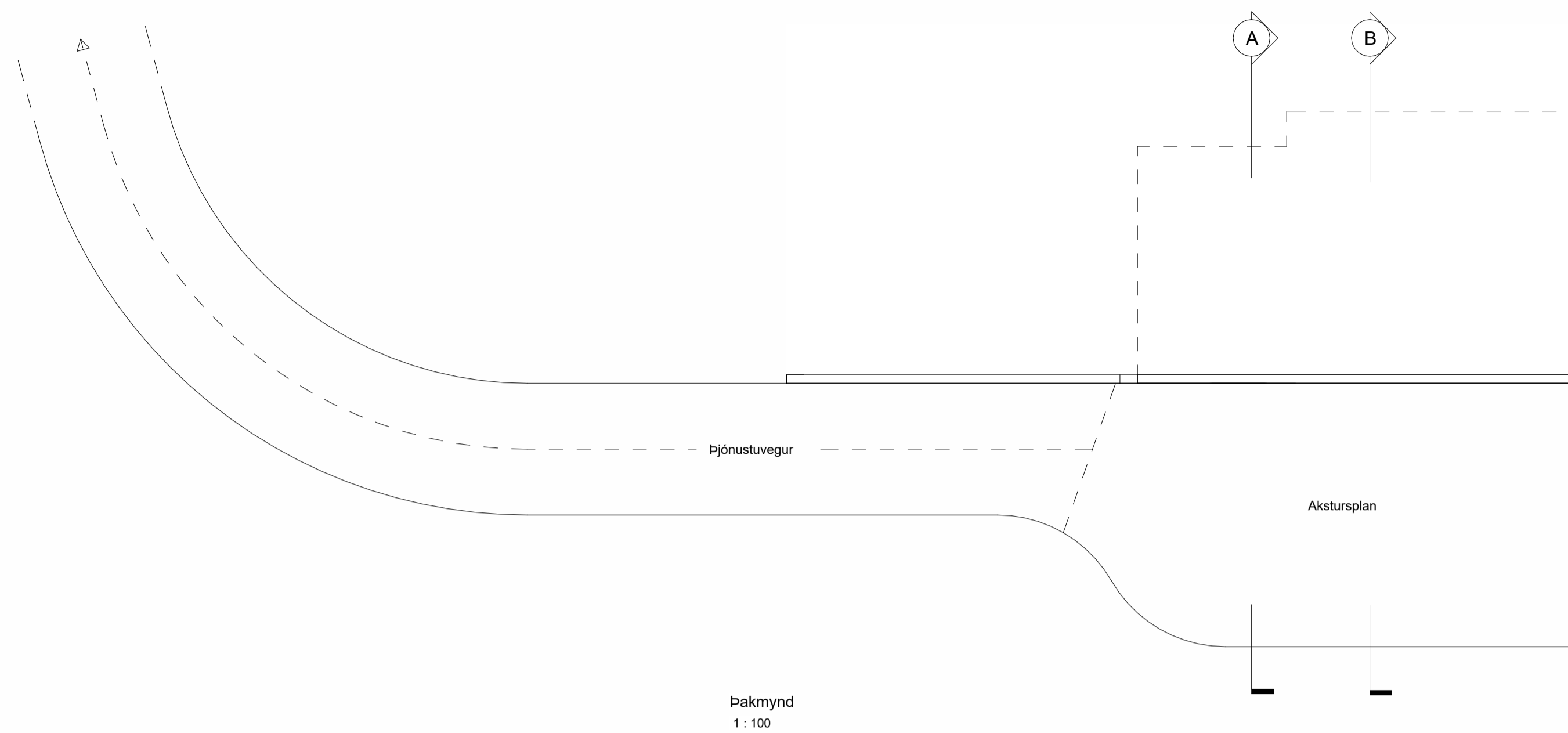

Pakmynd
1:100

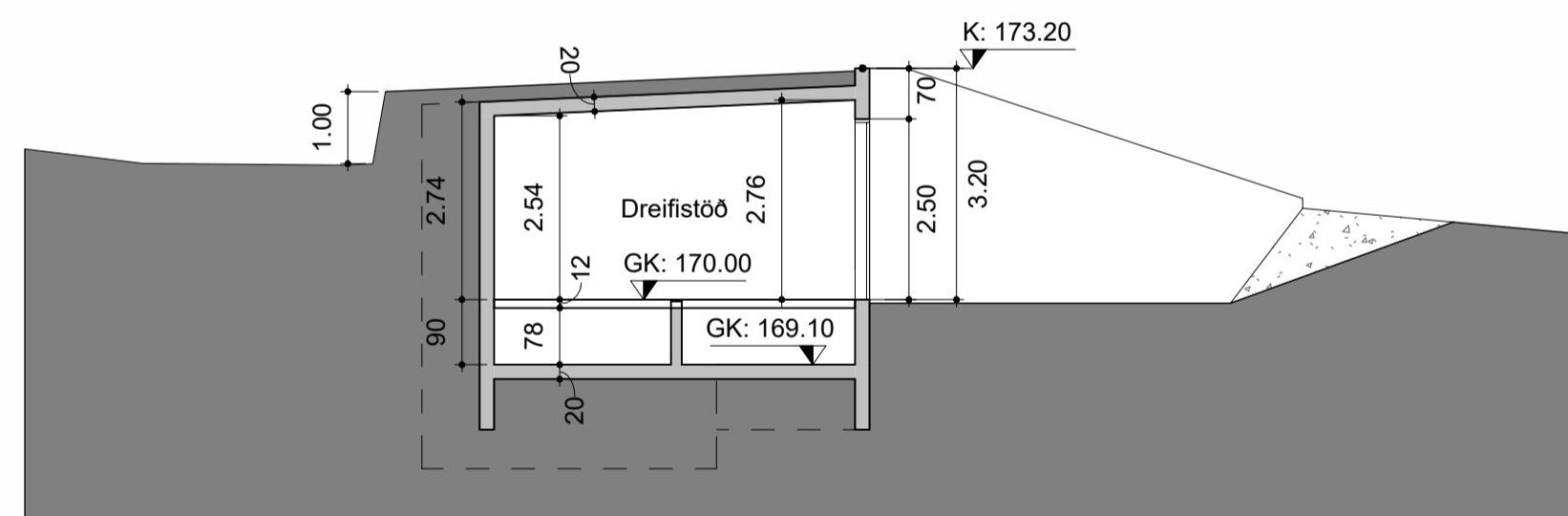

Snið A
1:100

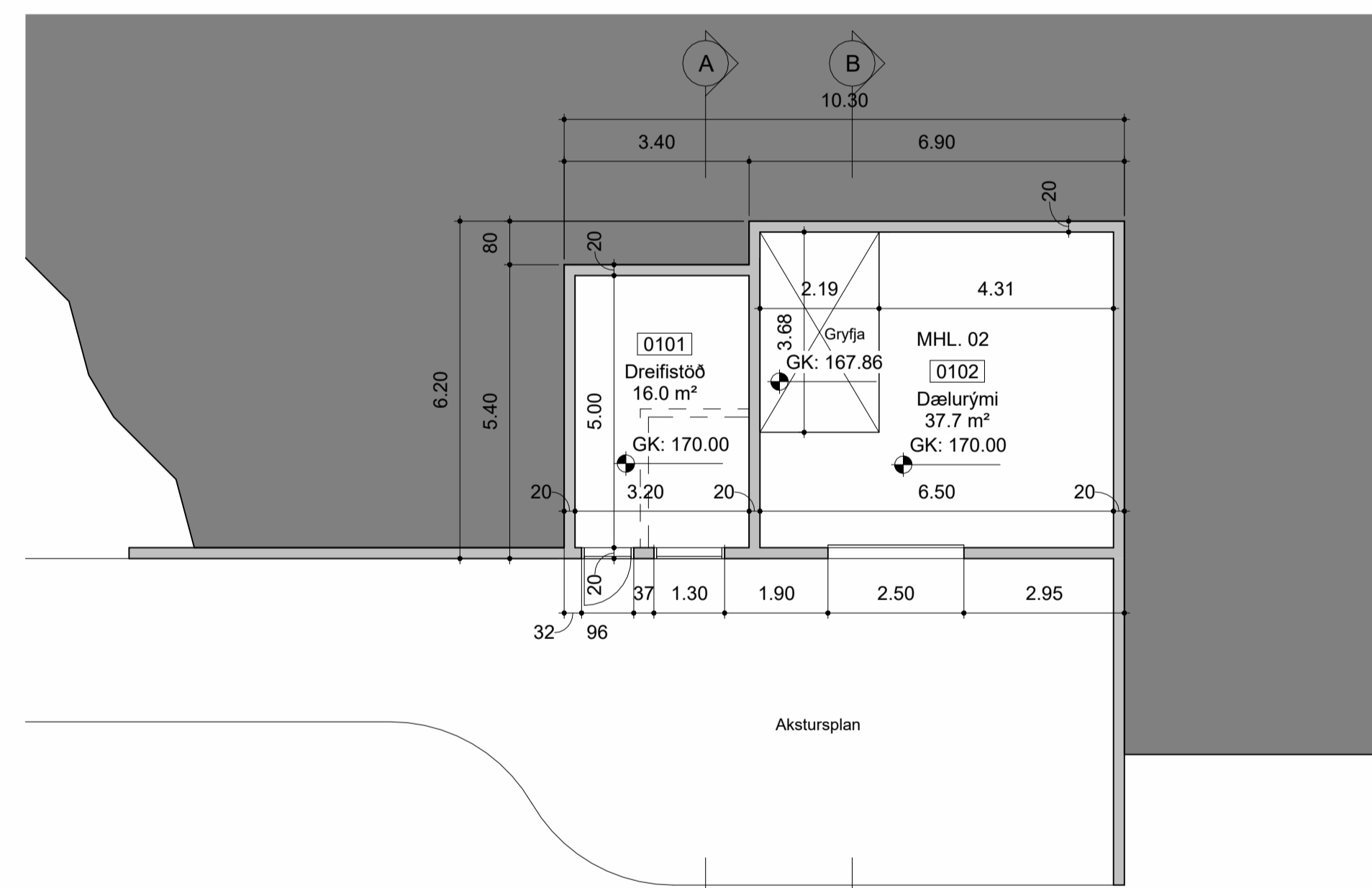

Grunnmynd 1. Hæðar
1:100

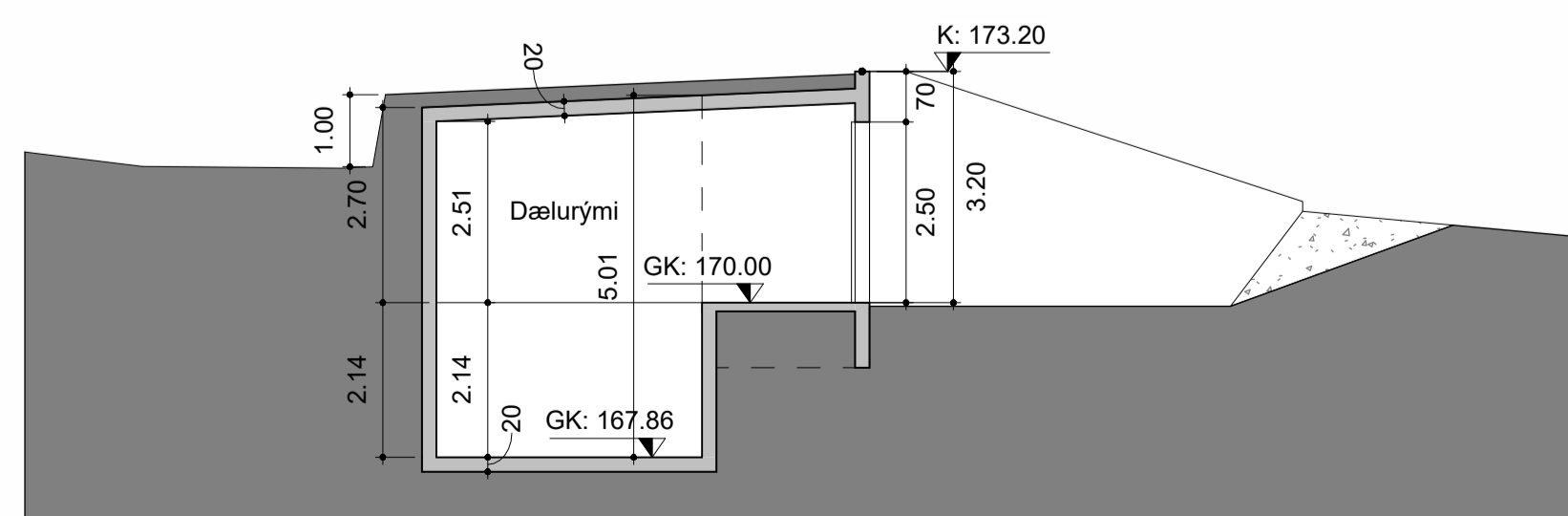

Snið B
1:100

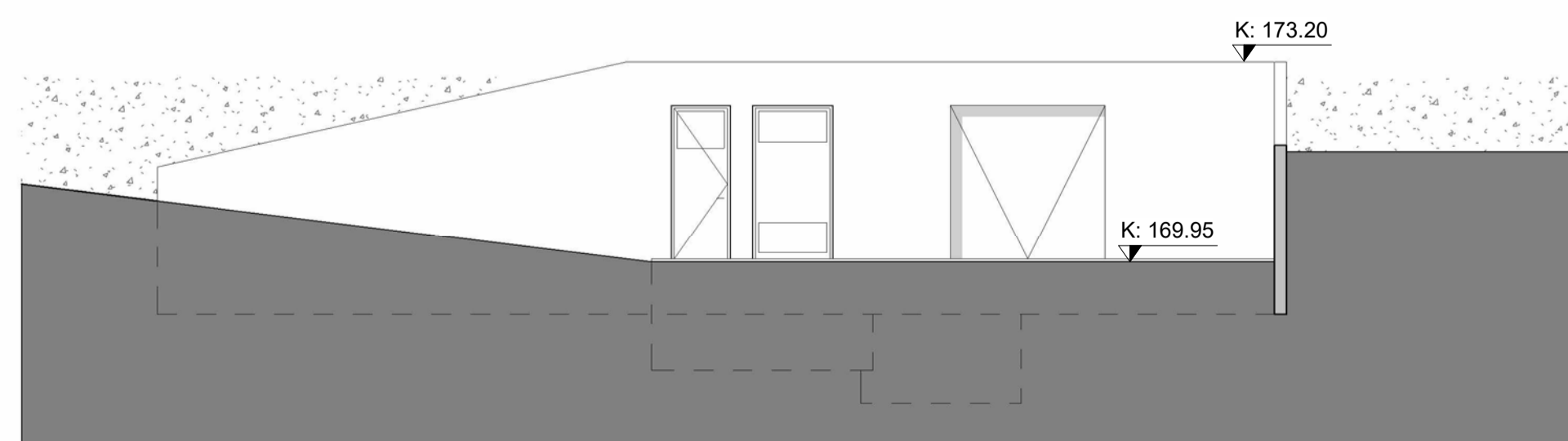

Ásýnd í suður
1:100

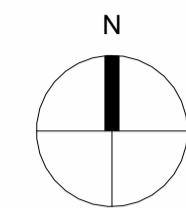

Skýringar		Skráning	
LR	Lokað rými	MHL. 01	Matshlutanúmer
GN	Gólfniðurfall	0101	Rýmismúmer skv. skráningartöflu
PNF	Pakniðurfall		
NF	Niðurfall		
		Brunatákn	
RS	Ræsting	HSL	Handslökkvitæki
VS	Snyrting	BO	Björgunarop
VSS	Starfsmannasnyrting	RL	Reyklosun
VSF	Snyrting fyrir hreyfihamlaða	EI60	Brunamótstaða veggja og hæðaskila
HL	Handlaug	EI30-CS	Brunamótstaða hurða
RV	Ræstivaskur	ÚT	Merkur útgangur
MV	Matvælavaskur	→	Flóttaleið
UV	Uppþvottavaskur	!	Stjórnstöð brunaviðvörðunarkerfis
TAV	Tækja- og áhaldavaskur	NO	Neýðaropnarrofni rennihurða
UPV	Uppþvottavél	→	Stigleiðsla úttak
PV	Pvottavél	→	Stigleiðsla inntak
BU	Burrkari	→	Tvíburatengi úðakerfis
KÆ	Kæli / Ísskápur	OS	Öruggt svæði með samskiptastöð
FR	Frystir		
LS	Lágspennuskápur		
SS	Smáspennuskápur		
K:	Kóti		
GK:	Gólfkóti		
SK:	Steypakóti		
	Gólfkóti		
	Hæðakóti		
	Byggingareitur		
	Lóðamörk		

ENDURSKODUN : DAGS :

Fjallaböð - Dæluhús

Reykholt í Þjórsárdal

Aðaluppdráttur

VERKKAUPI: Rauðukambar ehf.
KENNITALA VERKKAUPA: kt: 510816-0640
LANDNÚMÉR: L234185

EFNI: Dæluhús - Grunnmyndir, snið og útlit
MÆLIKVARDI: 1:100 TEIKN. NR.: A_1_04_01_01
BLADSTÆRD: A1 VERKNR: 1704
TEIKNAD: GK YFIRFARID: MZ
DAGSETNING ÚTGÁFU: 27.02.2023 ENDURSK:

basalt
arkitektar

ADALHÖNNUNUR: Marcos Zotes

Grandagaró 14
101 Reykjavík
sími: 515 1400
svar@basalt.is
kt: 660609-1050
kt: 200677-2699

Teikninguna má ekki afrita með neinum hætti, að hluta til eða í heild án skriflegs keyfð höfundar