

Skipulags- og byggingarfulltrúi Uppsveita bs.
Yfirfarið
 03 FEB, 2014
Án. Guðrún Þórunn
 Byggingarfulltrúi

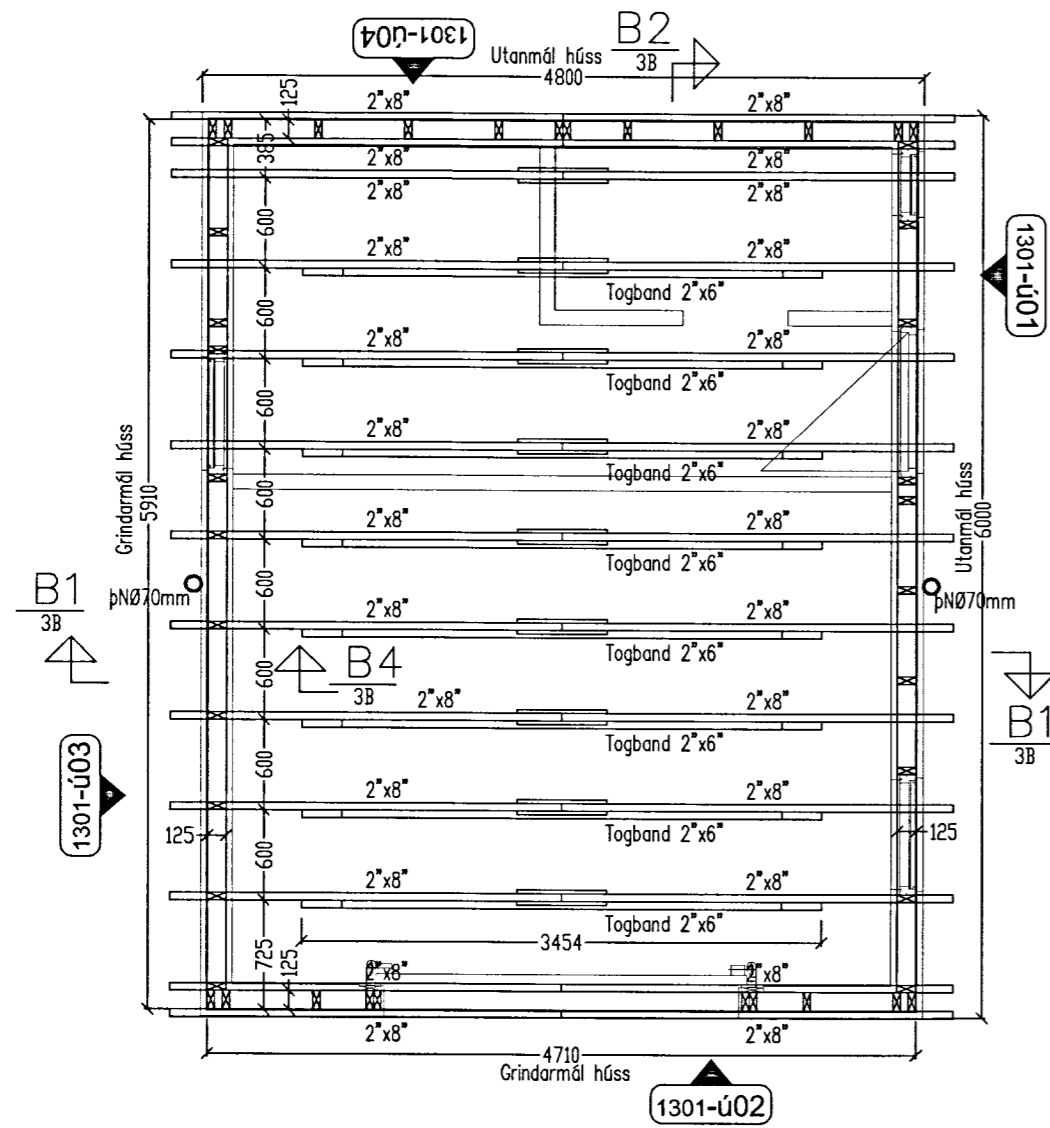

Grunnmynd Þakvirkis 1:50
 Tryggja skal loftun framhjá gluggum í útveggjagrind
 Tryggja skal loftun út um Þakkanta/menisás.

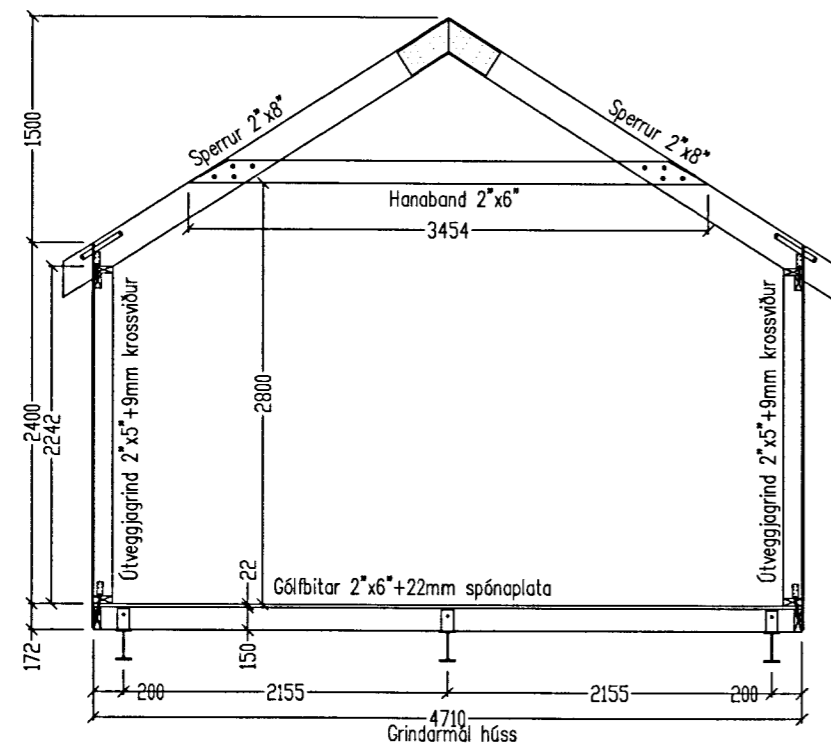

Skurður 1:50

BMF vinkill 90x48x3,0x48 beggja megin.
 Lengri hliðin að sperru.
 Negl. 5BMF40/40 í sperru+4BMF40/40
 í yfirstykki og frönsk skráfa 10x120mm í
 yfirstykki hvor vinkill.

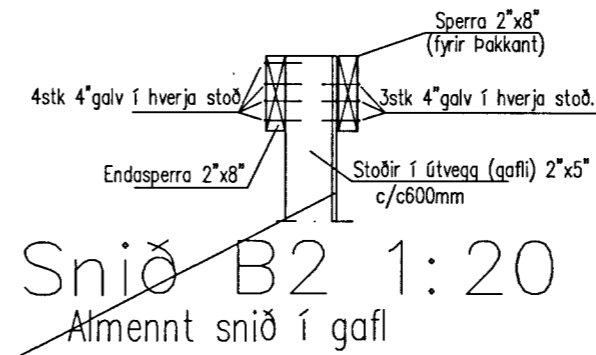
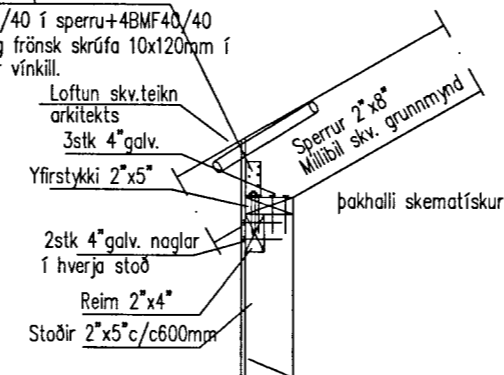

Heiklaða skal útveggjagrind, upp að þakkleðningu (upp á milli sperra) með
 9mm krossvið sem vindstífling+vatsvörn og negla í grind með
 2 1/2" galv. c/c 150mm í stoðir, yfir- og undirstykki.
Snið B1 1:20
 Almennt útvegg

Heiklaða skal útveggjagrind, upp að þakkleðningu (upp á milli sperra) með
 9mm krossvið sem vindstífling+vatsvörn og negla í grind með
 1 1/2" galv. c/c 150mm í stoðir, yfir- og undirstykki.

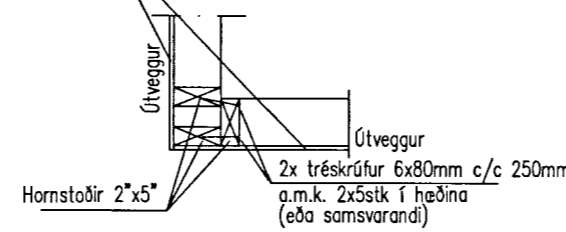

Snið B3 1:20
 Almennt lárétt snið í úthorn

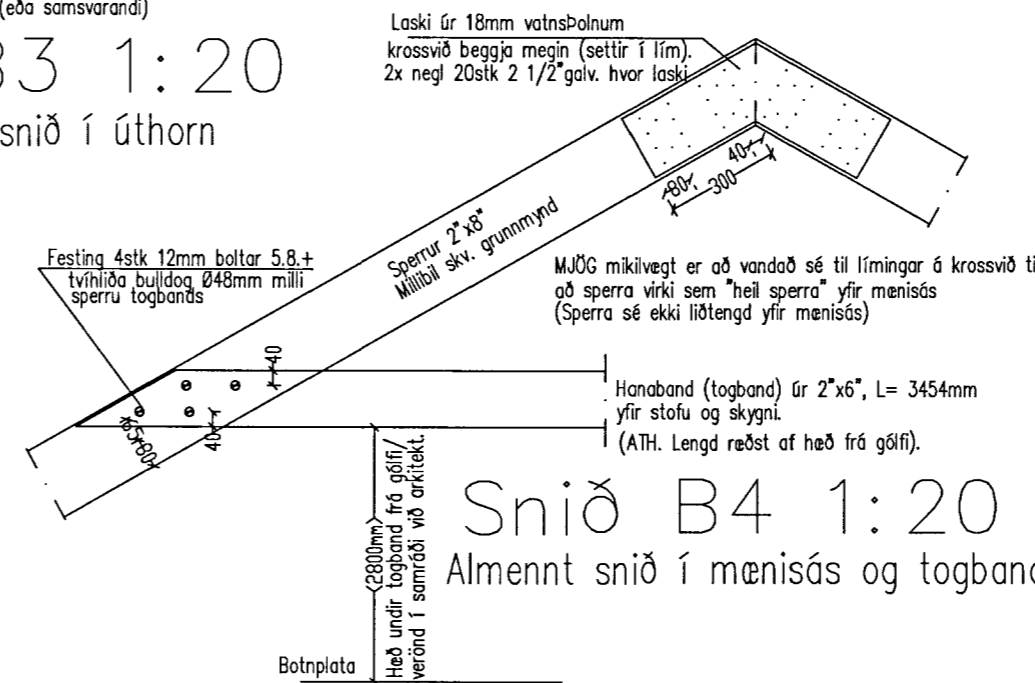

Árnir Arnarson 2710442679
 Áritun aðalhönnuðar skv. byggingarreglugerð
 (samræming séruppráttá)

Geymsla-Gestahús
 Landnúmer: 168603, mhl. 03.
 Staðgreinir: 8719-1-44800970
 Lóðarstærð: 8332m2

Breytingar			Hestur lóð 97 Grímsnesi, mhl 03
Nr.	Dags.	Nafn	
			Tækniþjónusta Bjarna Arnasonar ehf. <i>Bjarni Arnarson</i> Sniðjuvegi 11 s: 564 2260, 894 0992 Netfang: bjarniar@simnet.is Mkv. 1:50/20
			Grunnmynd Þakvirkis Sniðmyndir Nr. 3B
			Dags. 19.08.'13
			Bjarni Arnason kt.: 290461-4489