

SKÝRINGAR

HÖNNUNARFORSENDUR:

SNJÓLAG	ALAGSSVÉDI 1	Ske1 1,01 kN/m ²
	ÞAKHALLI 15'	Ske2 1,01 kN/m ²
VINDÁLAG	GRUNNGILDI z = 6,5 m	1,86 kN/m ²
NOTÁLAG	VÉLTEK GOLF	10,0 kN/m ²
EIGNBYNGD	ÞAK	0,5 kN/m ²
EIGNBYNGD	STEYPA	25,0 kN/m ²
STALGEDI	K - KAMBSTÁL	f _{yk} = 500 Mpa

ALLT KAMBSTÁL ER SJDUHFT OG BEYDIST UM HUÓLASKIFU MED ÞVERMÁL SEM ER A.M.K. 8 SINNUM ÞVERMÁL STANGARINNA.

SKEYTILENGD KAMBSTALS ER 40x d, d=ÞVERMÁL STANGAR. LÆRÉTT JÄRN SEM KOMA Í HORN, EDA ÞVERVEGG SKAL BEYGJA SKEYTILENGD FYRIR HORN.

JMHVERFIS ÖLL GÖT SKAL SETJA 2 K12 ER NÁI A.M.K. SKEYTILENGD UT FYRIR ÖP, NEMA ANNARS SE GETID.

STEINSTEYPA:

STEYPA ER C25/30 MED 300 Kg SEMENT l m³

LÖFTNIHÁLD STEYPU : 5-8 #

SIGMÁL STEYPU (S2) : 50 - 90 mm

MESTA STEINASTÁRD : 32 mm

TITRA SKAL ALLA STEYPU.

MINNSTA STEYPUHULA Á JÄRNUM:

GILDIN EIGA VID UM VENJULEGAR ADSTÉÐUR, EF ANNAD ER EKKI SYNT Á TEIKNINGUM. ÞAR SEM TERINGARHETTA ER MIKL. GILDA AÐRAR REGLUR UM STEYPUHULU JÄRNA.

	PLÖTUR	VEGGIR	BITAR	SULUR
INNANHÜSS	15	20	20	20
UTANHÜSS	25	25	25	25
SÖKKLAR	35	35	35	35
STEYPT AÐ JÖRD	50	50	50	50

STEYPUSTYRKJASTÁL

STALGEDI:

K - KAMBSTÁL f_{yk} = 500 Mpa

BEYGING STALS D = 5 x e

d = ALLIR SVERLEIKAR

SKEYTING BENDISTALS ER SAMKVEMT EFTIRFARANDI.

ÞVERMÁL STALS, d l mm	10	12	16
SKEYTILENGD l mm	500	600	800

LÆRÉTT JÄRN SEM KOMA Í HORN EDA ÞVERVEGG SKAL BEYGJA SKEYTILENGD FYRIR HORN.

ATH.

EÞ TÁKA ÞARF GÖT Í SÖKKUL OG PLÖTU FYRIR LÖGNUM. SJA NÁNAR Á LAGNATEIKNINGUM.

xx.xx ENDANLEGUR GOLFÖTÍ Í m.

140 ÞYKKI PLÖTU Í mm.

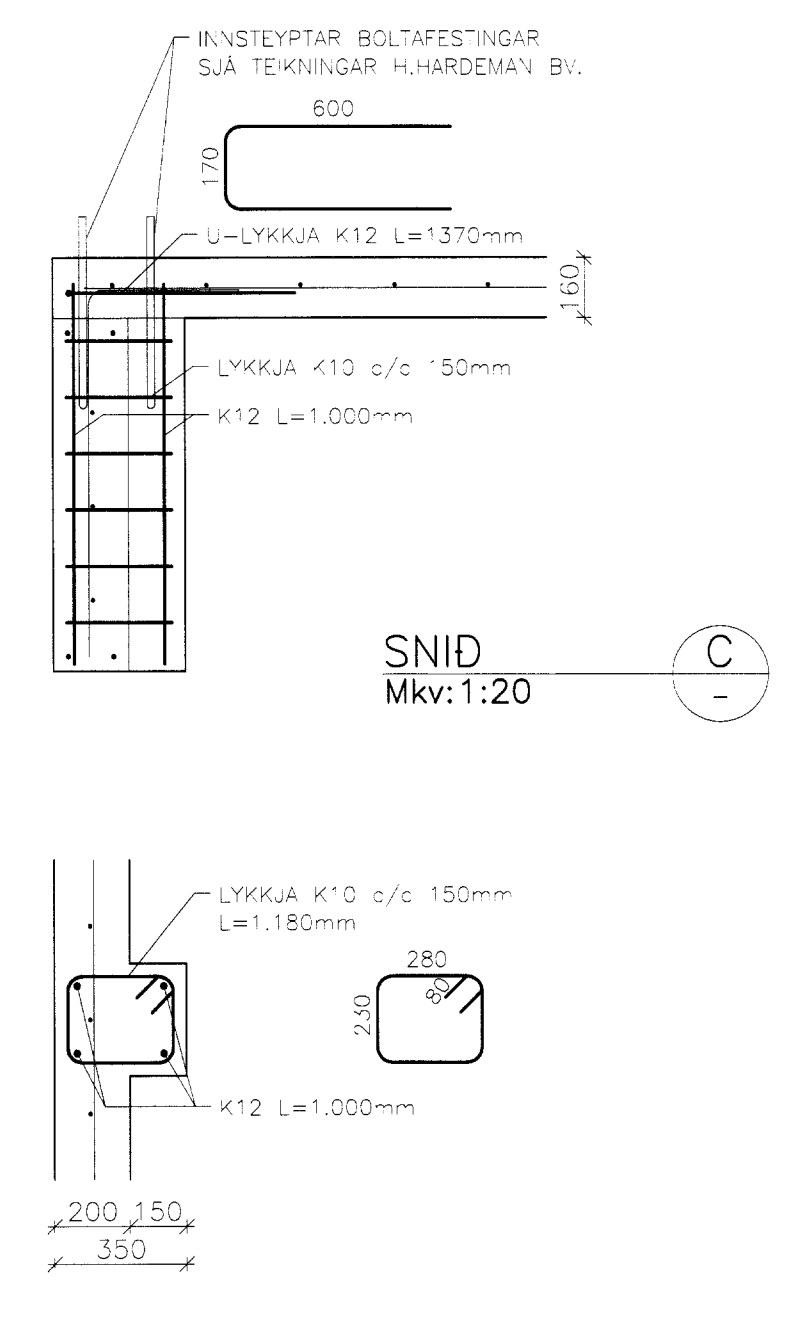
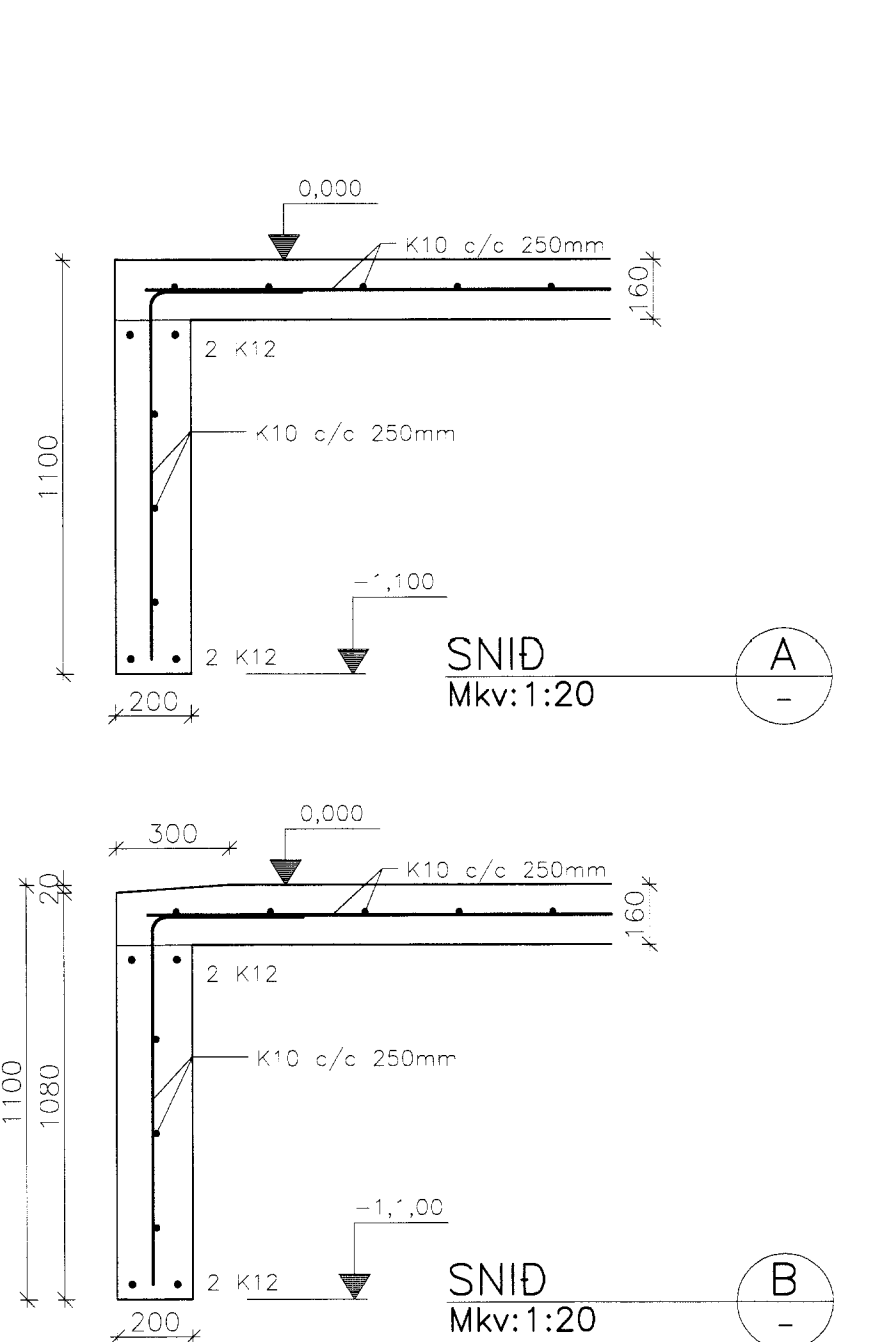
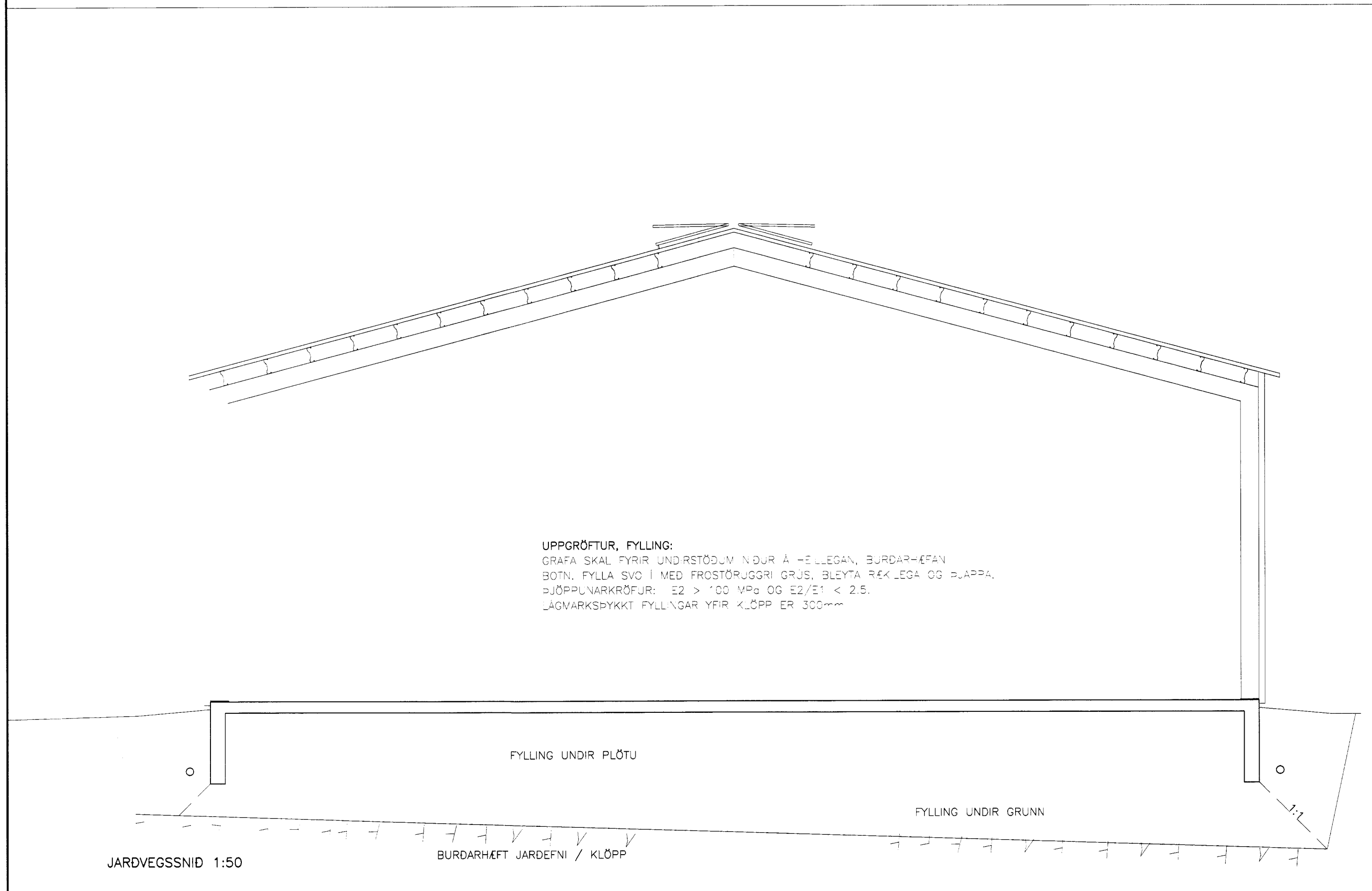

ORMSSTAÐIR, GRIMSNEI

BRAUÐVINNSLA, BURÐARVIRKI Málavörð

SÖKKLAR OG PLATA, GRUNNMÝND 1:50

JARÐVINNSUSNID 1:50

SNID OG DELI 1:20

GH	GH	Yfirgjafi	Saga
Sög þ. drak	Skránum:	þ. v. 05438-21	05438
Sögnafn:			Mars 06
			Bl. n. 201

VERKFRÆÐISTOFA SUÐURLANDS EHF

Austurvegur 5, 800 Selfoss, Sími: 482 3900, Fax: 482 3914, neti: verk@verksid.is