

MILLGÓLF, MKV. 1:50

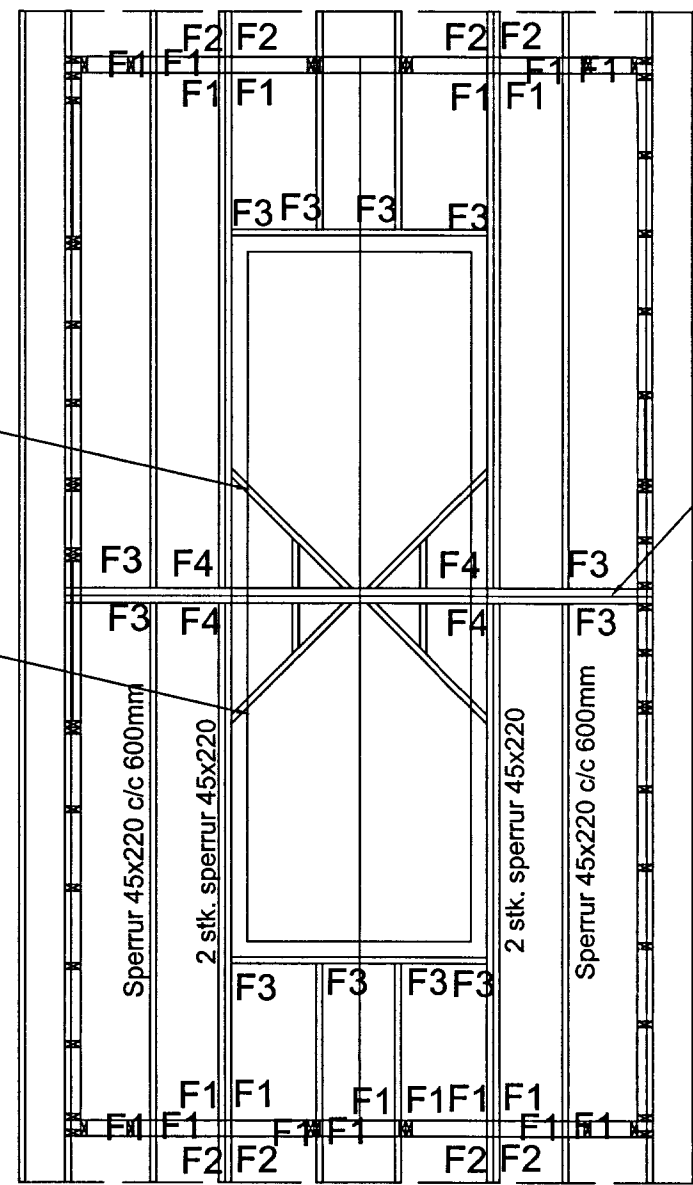

SPERRUPLAN, MKV. 1:50

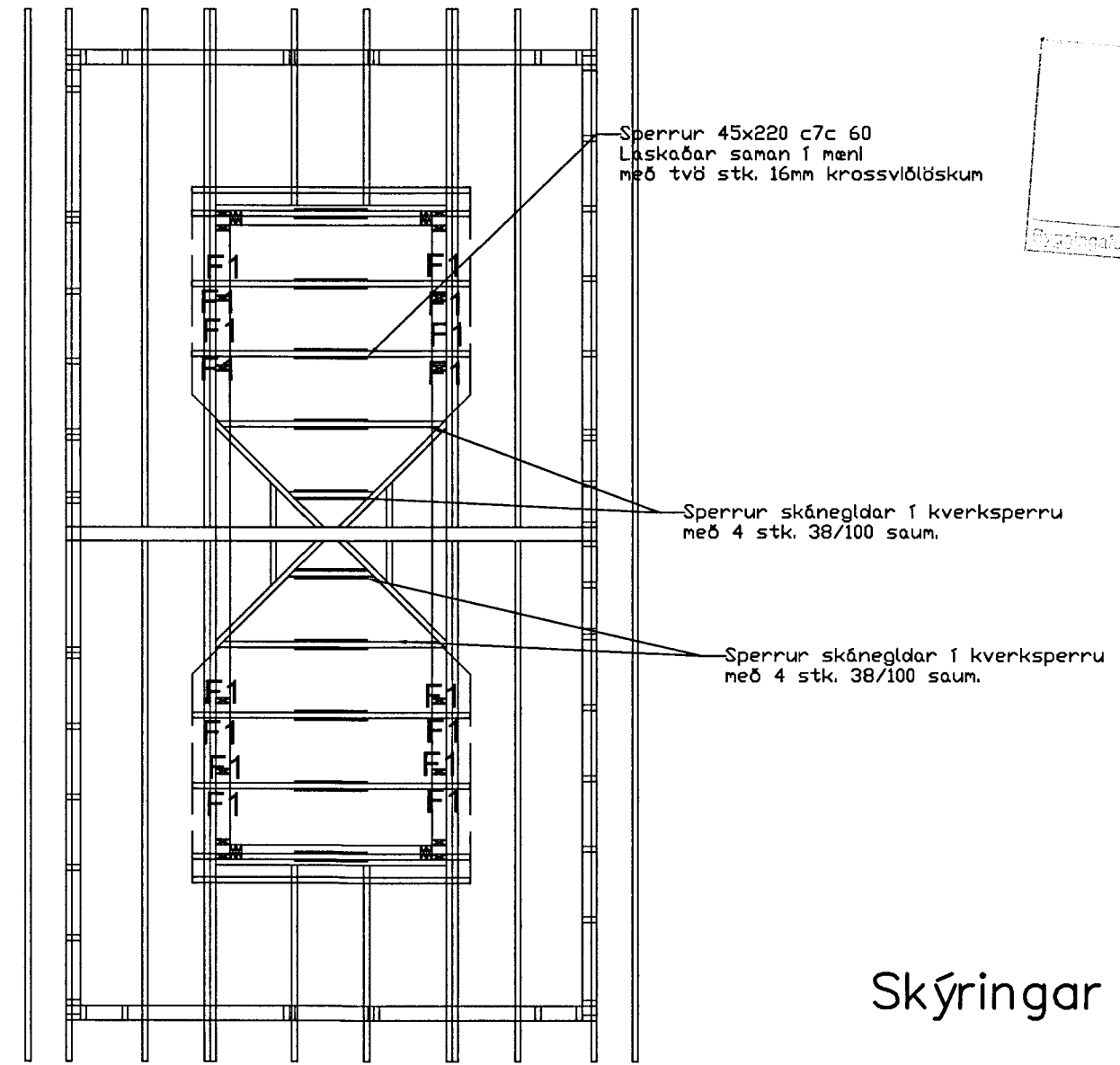

SPERRUPLAN, KVISTIR, MKV. 1:50

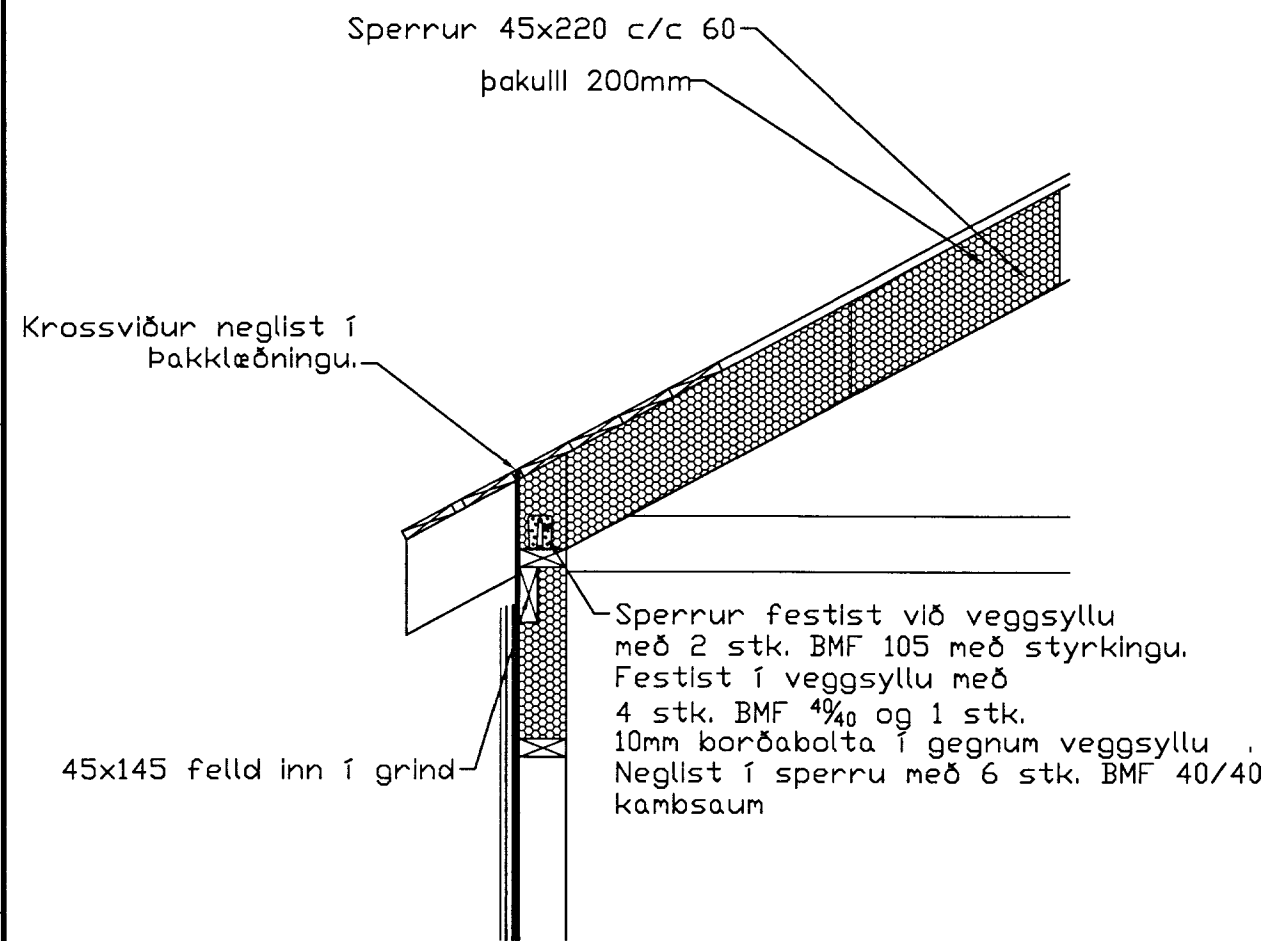

FESTING SPERRA, MKV. 1:20

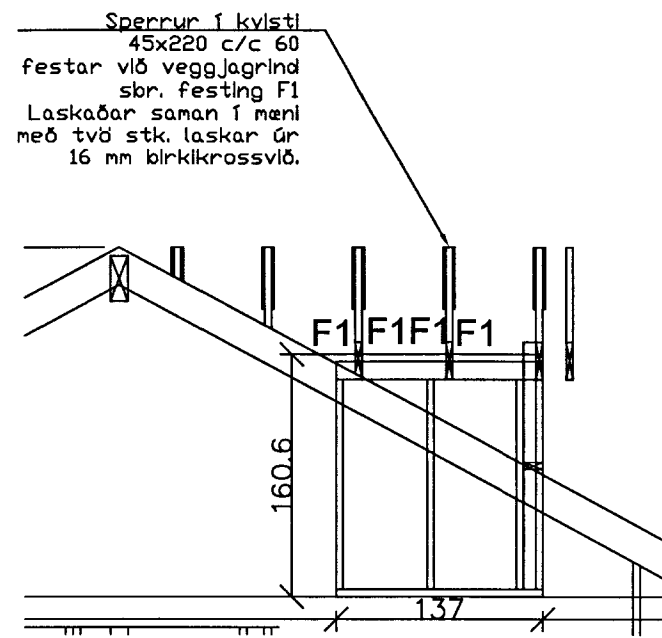

KVISTIR SÉÐ FRÁ HLÍÐ, MKV. 1:20

Veggjagrindur byggðar upp með sama hætti og útveggir. Fótstykki skrúfist við gólfbita á sama hátt. Heilklaðist með 9mm krossvið.

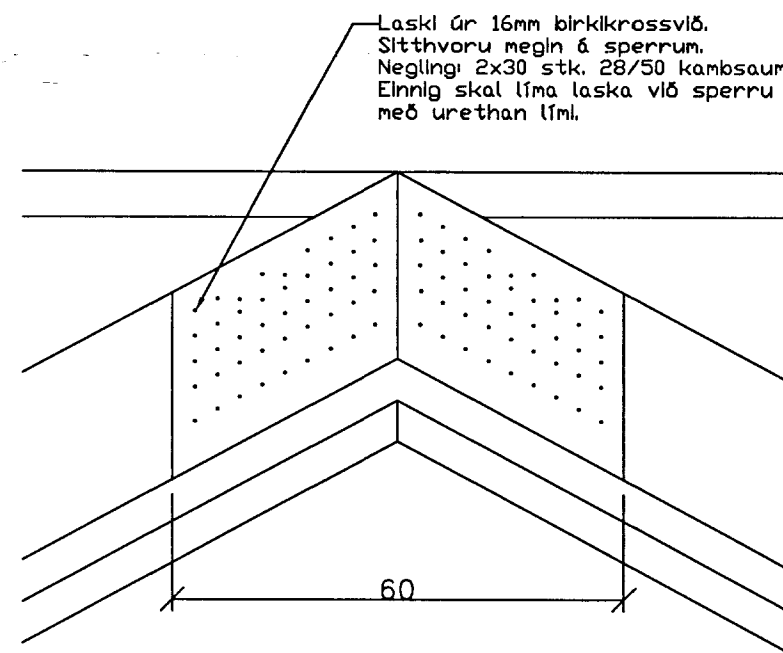

Laskar á mænissamskeytum á kvistsperrum MKV. 1:10

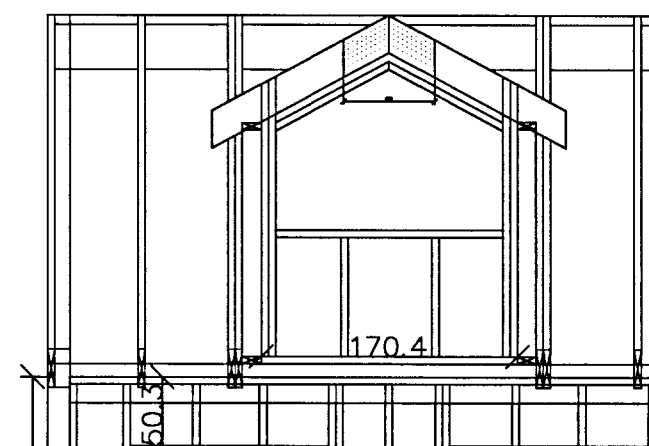

KVISTIR SÉÐAÐ FRAMAN, MKV. 1:20

Veggjagrindur byggðar upp með sama hætti og útveggir. Fótstykki skrúfist við gólfbita á sama hátt. Heilklaðist með 9mm krossvið.

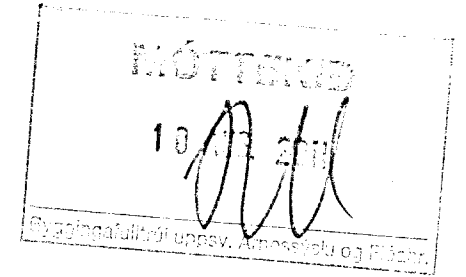

## Skýringar

### Uppbygging þakvirkis

- Sperrur skulu vera 45x220 c/c 60 sm.
- Ofan á sperrur skal heilklaða með 25x150mm borðaklæðningu, hana skal negla með amk. 3 stk. 31/75 kamsaum í hverja sperru.
- Ofan á klæðningu komi tjörupappi og bástál.
- Bástál skal negla í aðra hvora báru með mest 60 sm millibili. Á jöðrum og í kúlukjöl skal þó negla í hverja báru.

### Tímbur

- Allt tímbur skal vera stykleikaflokkað í flokk T2 (K24)
- Líntré skal vera í flokki L40.

### Stálfestingar

- Nota skal heitgalvaniseraðan saum.
- Allar stálfestingar skulu heitsinkhúðaðar með sinkþykkt a.m.k. 50µm.

### Festingar

- F1**  
1 stk. vinkill BMF 105 m. styrkingu. Festist við veggssyllu með 6 stk. BMF 5,0x40 skrúfum. Neglist í sperru með 6 stk. BMF 40/40 kamsaum.

- F2**  
1 stk. þakásaanker BMF 290. Negling: 6 stk. BMF 40/40 kamsaumur í sperru og veggjagrind.

- F3**  
1 stk. BMF 45x137 bjálkaskór. Negling: 2x6 BMF 40/40 kamsaumur í bita og 2x3 BMF 40/40 kamsaumur í sperru

- F4**  
1 stk. BMF 90x145 bjálkaskór. Negling: 2x8 BMF 40/40 kamsaumur í bita og 2x4 BMF 40/40 kamsaumur í sperru

## FRÍSTUNDAHÚS MARÍUGERÐI MIÐDALSKOTI

### VIÐBYGGING

Milligólf, sperruplan, kvistir og deili

DAGS: 8. JÚLÍ 2011 HANNAÐ: SB TEIKNAD: SVANUR B.

SVANUR BJARNASON  
VERKFRÆÐINGUR F.V.F.Í.

BLAÐ NR: 203

VERK NR: 11-001

KVARDI: 1:10 1:20 1:50.

Sími/fax : 483 5108  
GSM: 896 3910

kt. 040365-5679  
Netfang: svanurb@gmail.com

ÖLL MÁL Í SM, NEMA ANNAÐ SÉ TEKIÐ FRAM